

ПРИЛОЖЕНИЕ I
КРАТКА ХАРАКТЕРИСТИКА НА ПРОДУКТА

1. ИМЕ НА ЛЕКАРСТВЕНИЯ ПРОДУКТ

Vemfola 75 IU/0,125 ml инжекционен разтвор в предварително напълнена писалка
Vemfola 150 IU/0,25 ml инжекционен разтвор в предварително напълнена писалка
Vemfola 225 IU/0,375 ml инжекционен разтвор в предварително напълнена писалка
Vemfola 300 IU/0,5 ml инжекционен разтвор в предварително напълнена писалка
Vemfola 450 IU/0,75 ml инжекционен разтвор в предварително напълнена писалка

2. КАЧЕСТВЕН И КОЛИЧЕСТВЕН СЪСТАВ

Всеки ml от разтвора съдържа 600 IU (еквивалентни на 44 микрограма) фолитропин алфа (follitropin alfa)*.

Vemfola 75 IU/0,125 ml инжекционен разтвор в предварително напълнена писалка:
Всяка предварително напълнена писалка доставя 75 IU (еквивалентни на 5,5 микрограма) в 0,125 ml.
Всяка писалка Vemfola 75 IU може да достави следните дози: 37,5 IU / 50 IU / 62,5 IU / 75 IU

Vemfola 150 IU/0,25 ml инжекционен разтвор в предварително напълнена писалка:
Всяка предварително напълнена писалка доставя 150 IU (еквивалентни на 11 микрограма) в 0,25 ml.
Всяка писалка Vemfola 150 IU може да достави следните дози: 75 IU / 87,5 IU / 100 IU / 112,5 IU / 125 IU / 137,5 IU / 150 IU

Vemfola 225 IU/0,375 ml инжекционен разтвор в предварително напълнена писалка;
Всяка предварително напълнена писалка доставя 225 IU (еквивалентни на 16,5 микрограма) в 0,375 ml.
Всяка писалка Vemfola 225 IU може да достави следните дози: 150 IU / 162,5 IU / 175 IU / 187,5 IU / 200 IU / 212,5 IU / 225 IU

Vemfola 300 IU/0,5 ml инжекционен разтвор в предварително напълнена писалка:
Всяка предварително напълнена писалка доставя 300 IU (еквивалентни на 22 микрограма) в 0,5 ml.
Всяка писалка Vemfola 300 IU може да достави следните дози: 225 IU / 237,5 IU / 250 IU / 262,5 IU / 275 IU / 287,5 IU / 300 IU

Vemfola 450 IU/0,75 ml инжекционен разтвор в предварително напълнена писалка:
Всяка предварително напълнена писалка доставя 450 IU (еквивалентни на 33 микрограма) в 0,75 ml.
Всяка писалка Vemfola 450 IU може да достави следните дози: 300 IU / 325 IU / 337,5 IU / 350 IU / 375 IU / 400 IU / 412,5 IU / 425 IU / 450 IU

* рекомбинантен човешки фоликулостимулиращ хормон (recombinant human follicle stimulating hormone - r-hFSH), произведен в клетки от яйчници на китайски хамстер (Chinese Hamster Ovary - CHO) чрез рекомбинантна ДНК технология.

За пълния списък на помощните вещества вижте точка 6.1.

3. ЛЕКАРСТВЕНА ФОРМА

Инжекционен разтвор (инжекция)

Бистър, безцветен разтвор.

pH на разтвора е от 6,7 до 7,3.

4. КЛИНИЧНИ ДАННИ

4.1 Терапевтични показания

При възрастни жени

- Ановулация (включително синдром на овариална поликистоза) при жени, неподдаващи са на лечение с кломифен цитрат.
- Стимулиране на едновременното развитие на няколко фоликула при жени, при които е необходима свръхovuлация за асистиран репродуктивни технологии (АРТ) като *in vitro*-оплождане (ИВО), интрафалопиев трансфер на гамета и интрафалопиев трансфер на зигота.
- Фолитропин алфа в комбинация с лекарствен продукт, съдържащ лутеинизиращ хормон (LH) е показан за стимулиране на фоликулното развитие при жени с тежък дефицит на LH и FSH.

При възрастни мъже

- Фолитропин алфа е показан за стимулация на сперматогенезата при мъже с вроден или придобит хипогонадотропен хипогонадизъм, едновременно с терапията с човешки хорион-гонадотропин (hCG).

4.2 Дозировка и начин на приложение

Терапията с фолитропин алфа трябва да бъде започната под наблюдението на лекар специалист в лечението на репродуктивни нарушения.

На пациентите трябва да се осигури точният брой писалки за курса им на лечение и да бъдат обучени да използват подходящи техники на инжектиране.

Дозировка

Клиничната оценка на фолитропин алфа показва, че дневните дози, терапевтичните режими и процедурите за проследяване на лечението трябва да бъдат индивидуализирани така, че да се оптимизира развитието на фоликулите и да се сведе до минимум рискът от нежелана овариална свръхстимулация. Препоръчително е да се спазват посочените по-долу начални дози.

Жени с ановулация (включително синдром на овариална поликистоза)

Фолитропин алфа може да се прилага като курс от ежедневни инжекции. При жени с менструация лечението трябва да започне през първите 7 дни от менструалния цикъл.

В изпитвания за разрешаване за употреба често прилагана терапевтична схема започва с доза от 75 до 150 IU FSH дневно, която се увеличава за предпочитане с 37,5 IU или 75 IU на 7-дневни или, ако е необходимо, на 14-дневни интервали, с цел постигане на адекватен, но не и прекомерен отговор.

В клиничната практика началната доза обикновено се индивидуализира съобразно с клиничните характеристики на пациентката като маркери на овариален резерв, възраст, индекс на телесна маса и, ако е приложимо, предишен овариален отговор на овариална стимулация.

Начална доза

Началната доза може да се коригира поетапно (а) на по-ниска от 75 IU дневно, ако въз основа на клиничния профил на пациентката (възраст, индекс на телесна маса, овариален резерв) се очаква прекомерен овариален отговор по отношение на броя на фоликулите; или (б) може да се

помисли за доза по-висока от 75 до максимум 150 IU дневно, ако се очаква нисък овариален отговор.

Отговорът на пациентката трябва да се проследява внимателно чрез измерване на големината и броя на фоликулите с ултразвук и/или нивото на секреция на естроген.

Корекция на дозата

Ако не бъде постигнат адекватен отговор (или нисък, или прекомерен овариален отговор), продължението на този лечебен цикъл трябва да се оцени и да се прилага в съответствие със стандарта за грижи на лекаря. В случаи на нисък отговор дневната доза не трябва да превишава 225 IU FSH.

При постигане на прекомерен овариален отговор, според оценката на лекаря, лечението трябва да се преустанови, както и приложението на hCG. (вж. точка 4.4). Терапията трябва да бъде възобновена през следващия цикъл с по-ниска доза, отколкото в предишния цикъл.

Последен етап на зреене на фоликулите

При постигане на оптимален овариален отговор трябва да се приложи единична инжекция с 250 микрограма рекомбинантен човешки хорионгонадотропин алфа (r-hCG) или 5 000 IU до 10 000 IU hCG 24 до 48 часа след последната инжекция с фолитропин алфа. На пациентката се препоръчва да има полово сношение в деня на прилагането на hCG и през следващия ден. Като алтернатива може да бъде проведено вътрематочно осеменяване.

Жени, при които се провежда овариална стимулация с цел едновременно развитие на няколко фоликула преди „оплождане in vitro“ или други асистирани репродуктивни технологии

В изпитвания за разрешаване за употреба често прилагана терапевтична схема за предизвикване на свръховулация включва прилагането на 150 до 225 IU фолитропин алфа дневно, като началото е на 2-ия или 3-ия ден от цикъла.

В клиничната практика началната доза обикновено се индивидуализира съобразно с клиничните характеристики на пациентката като маркери на овариален резерв, възраст, индекс на телесна маса и, ако е приложимо, предишен овариален отговор на овариална стимулация.

Начална доза

Ако се очаква нисък овариален отговор, началната доза може да се коригира поетапно до не по-висока от 450 IU дневно. Обратно, ако се очаква прекомерен овариален отговор, началната доза може да се намали до под 150 IU.

Отговорът на пациентката трябва да продължи да се проследява внимателно чрез измерване на големината и броя на фоликулите с ултразвук и/или нивото на секреция на естроген, до постигане на адекватно фоликулно развитие. Vemfola може да се прилага или самостоятелно, или, за предотвратяване на преждевременна лутеинизация, в комбинация с агонист или антагонист на гонадотропин освобождаващ хормон (GnRH).

Корекция на дозата

Ако не бъде постигнат адекватен отговор (или нисък, или прекомерен овариален отговор), продължението на този лечебен цикъл трябва да се оцени и да се прилага в съответствие със стандарта за грижи на лекаря. В случаи на нисък отговор дневната доза не трябва да превишава 450 IU FSH.

Последен етап на зреене на фоликулите

При постигане на оптимален отговор, 24 до 48 часа след последната инжекция фолитропин алфа се прилага единична инжекция с 250 микрограма r-hCG или 5 000 IU до 10 000 IU hCG с цел предизвикване на последния етап на зреене на фоликулите.

Жени с тежък дефицит на LH и FSH

При жени с нарушена секреция на LH и FSH целта на лечението с фолитропин алфа в комбинация с лекарствен продукт, съдържащ лутеинизиращ хормон (LH) е да се стимулира фоликулното развитие, последвано от окончателна матурация след прилагане на човешки

хорионгонадотропин (hCG). Фолитропин алфа трябва да се прилага като курс от ежедневни инжекции едновременно с лутропин алфа. Ако пациентката има аменорея и ниска ендогенна секреция на естрогени, лечението може да започне по всяко време.

Препоръчителната терапевтична схема започва със 75 IU лутропин алфа дневно и 75 до 150 IU FSH. Лечението трябва да бъде съобразено с индивидуалния отговор на пациентката, установен чрез измерване големината на фоликулите с ултразвук и измерване нивото на естроген.

Ако бъде сметено за подходящо увеличение на дозата FSH, за предпочитане е корекцията да се извършва на интервали от 7 до 14 дни и в количества от 37,5 до 75 IU. Времетраенето на стимулацията в рамките на всеки цикъл може да бъде продължено най-много до 5 седмици.

При постигане на оптимален отговор трябва да се приложи единична инжекция с 250 микрограма r-hCG или 5 000 IU до 10 000 IU hCG 24 до 48 часа след последните инжекции с фолитропин алфа и лутропин алфа. На пациентката се препоръчва да има полово сношение в деня на прилагането на hCG или през следващия ден.

Като алтернатива може да бъде проведено вътрематочно осеменяване или друга медицинска процедура за асистирана репродукция по лекарска преценка, според клиничния случай.

Може да се обмисли и поддръжка на лутеалната фаза, тъй като недостигът на вещества с лутеотропно действие (LH/hCG) след овулацията може да доведе до преждевременно обратно развитие на жълтото тяло.

При постигане на прекомерен отговор лечението трябва да се преустанови, както и приложението на hCG. Терапията трябва да бъде възобновена през следващия цикъл с по-ниска доза на FSH, отколкото в предишния цикъл (вж. точка 4.4).

Мъже с хипогонадотропен хипогонадизъм

Фолитропин алфа трябва да бъде прилаган в доза от 150 IU три пъти седмично заедно с hCG за минимален период от 4 месеца. Ако след този период не се наблюдава отговор от страна на пациента, комбинираното лечение може да продължи; настоящият клиничен опит сочи, че за постигане на сперматогенеза може да се наложи терапия с продължителност поне 18 месеца.

Специални популации

Старческа възраст

Няма съответно приложение на фолитропин алфа при пациенти в старческа възраст. Безопасността и ефикасността на фолитропин алфа при пациенти в старческа възраст не са установени.

Бъбречно или чернодробно увреждане

Безопасността, ефикасността и фармакокинетиката на фолитропин алфа при пациенти с бъбречно или чернодробно увреждане не са установени.

Педиатрична популация

Няма съответно приложение на фолитропин алфа в педиатричната популация.

Начин на приложение

Vemfola е предназначен за подкожно приложение. Инжекцията трябва да се поставя по едно и също време всеки ден.

Първата инжекция Vemfola трябва да се извърши под пряко медицинско наблюдение. Самостоятелно приложение на Vemfola трябва да се извършва само от пациенти, които са достатъчно мотивирани, добре обучени и които имат достъп до мнението на специалист.

Мястото на инжектиране трябва да се променя ежедневно.

Тъй като предварително напълнената писалка Bemfola с еднодозов патрон е предназначена само за една инжекция, трябва да се предоставят ясни указания на пациентите, за да се избегне неправилна употреба на еднодозовата форма.

За указания относно приложението с предварително напълнената писалка, вижте точка 6.6 и листовката.

4.3 Противопоказания

- свръхчувствителност към активното вещество или към някое от помощните вещества, изброени в точка 6.1;
- тумори на хипоталамуса или на хипофизата;
- увеличен размер на яйчника или овариална киста, които не са свързани с поликистоза на яйчника и са с неизвестен произход;
- гинекологични кръвотечения с неизвестен произход;
- карцином на яйчника, матката или гърдата.

Фолитропин алфа не трябва да бъде прилаган при невъзможност за постигане на ефективен отговор, например:

- първична овариална недостатъчност;
- малформации на половите органи, несъвместими с бременност;
- фиброзни тумори на матката, несъвместими с бременност;
- първична тестикуларна недостатъчност.

4.4 Специални предупреждения и предпазни мерки при употреба

Проследимост

За да се подобри проследимостта на биологичния лекарствен продукт, името и партидният номер на приложения продукт трябва ясно да се записват.

Общи препоръки

Фолитропин алфа е мощен гонадотропен лекарствен продукт и може да предизвика леки до тежки нежелани лекарствени реакции и трябва да се прилага само от лекари, подробно запознати с проблемите на безплодието и тяхното лечение.

Лечението с гонадотропини изисква отделянето на достатъчно време от лекарите и медицинските специалисти, както и наличието на подходяща апаратура за проследяването му. При жените безопасното и ефективно приложение на фолитропин алфа налага проследяване на овариалния отговор поне с ултразвук, като за предпочитане е комбинирането му с редовно измерване на серумните нива на естрадиол. При отделните пациентки може да има разлики в степента на отговор спрямо приложението на FSH, като при някои отговорът към FSH може да е много слаб, а при други – прекалено силен. Както при мъжете, така и при жените трябва да бъдат използвани най-ниските ефективни дози, съобразени с целите на лечението.

Порфирия

Пациенти с порфирия или фамилна анамнеза за порфирия трябва да бъдат внимателно проследявани по време на лечението с фолитропин алфа. Влошаване на състоянието им или развитие на порфирия *de novo* може да наложи прекратяване на лечението.

Лечение при жени

Преди започване на лечението причините за безплодие на двойката трябва да бъдат оценени като подходящи, както и да бъдат преценени евентуалните противопоказания за бременност. В частност, пациентките трябва да бъдат изследвани за хипотиреоидизъм, адренкортикална недостатъчност, хиперпролактинемия, като бъде назначено подходящо специфично лечение.

При пациентки, при които се провежда стимулация на фоликулния растеж, независимо дали като лечение по повод ановулаторно безплодие, или във връзка с АРТ, може да се наблюдава уголемяване на яйчниците или да се развие хиперстимулация. Придържането към препоръчителните за фолитропин алфа дози и терапевтични схеми, както и внимателното проследяване на лечението биха свели до минимум честотата на подобни случаи. За точна интерпретация на показателите за степента на фоликулно развитие и узряване лекарят трябва да бъде опитен в разчитането на съответните изследвания.

При клиничните изпитвания е забелязано повишение на чувствителността на яйчниците към фолитропин алфа, когато се прилага в комбинация с лутропин алфа. Ако бъде счетено за подходящо увеличение на дозата FSH, за предпочитане е корекцията да се извършва на интервали от 7 до 14 дни и в количества от 37,5 до 75 IU.

Не е провеждано директно сравнение между комбинацията от фолитропин алфа/LH и човешкия менопаузален гонадотропин (hMG). Сравнението на исторически данни предполага, че степента на овулация, постигната с фолитропин алфа/LH, е сходна с постигнатата с hMG.

Синдром на овариална хиперстимулация (СОХС)

Известна степен на уголемяване на яйчниците е очакван ефект на контролираната овариална стимулация. Тя се среща по-често при жени със синдром на овариална поликистоза и обикновено регресира без лечение.

За разлика от неусложненото уголемяване на яйчниците, СОХС е състояние, което може да се прояви в различни степени на тежест. То включва подчертано уголемяване на яйчниците, високи нива на полови стероидни хормони в серума и повишаване на съдовия пермеабилитет, което може да доведе до задръжка на течности в перитонеалната, плевралната и, макар и рядко, в перикардната кухина.

При тежки случаи на СОХС може да бъдат наблюдавани следните симптоми: болка в корема, раздуване на корема, значително уголемяване на яйчниците, повишаване на телесното тегло, диспнея, олигурия и гастроинтестинални симптоми, включващи гадене, повръщане и диария. Клиничното изследване може да покаже хиповолемия, хемоконцентрация, електролитен дисбаланс, асцит, хемоперитонеум, плеврални изливи, хидроторакс или остър респираторен дистрес. Много рядко тежкият СОХС може да бъде усложнен от торзио на яйчника или тромбоемболични инциденти като белодробна емболия, исхемичен инсулт или инфаркт на миокарда.

Независимите рискови фактори за развитие на СОХС включват млада възраст, чиста телесна маса, синдром на овариална поликистоза, по-високи дози екзогенни гонадотропини, високи абсолютни или бързо повишаващи се серумни нива на естрадиол и предишни епизоди на СОХС, голям брой развиващи се овариални фоликули и голям брой ооцити, получени при цикли на асистирана репродуктивна технология (АРТ).

Придържането към препоръчаните за фолитропин алфа дози и терапевтични схеми може да сведе до минимум риска от овариална хиперстимулация (вж. точки 4.2 и 4.8). Проследяването на циклите на стимулация с ултразвуково изследване, както и измерването на нивата на естрадиол са препоръчителни за ранно разпознаване на рисковите фактори.

Има доказателства, позволяващи да се предположи, че hCG играе ключова роля в предизвикването на СОХС и че този синдром може да бъде по-тежък и продължителен, ако настъпи бременност. Затова, ако се появят признаци на овариална хиперстимулация, е препоръчително да не се прилага hCG и пациентката да бъде посъветвана да се въздържа от

полови сношения или да използва бариерни методи на контрацепция в продължение поне на 4 дни. СОХС може да се развие бързо (в рамките на 24 часа) или за няколко дни и да се превърне в сериозен клиничен проблем. Най-често той се проявява след спиране на хормоналното лечение и достига до максимума си около седем до десет дни след лечението. Затова след прилагането на hCG пациентките трябва да бъдат проследявани за период от поне 2 седмици.

При провеждането на АРТ, аспирацията на всички фоликули преди овулацията може да намали риска от развитие на СОХС.

Лекият или умерен СОХС обикновено преминава спонтанно. При развитие на тежък СОХС е препоръчително лечението с гонадотропин, ако все още продължава, да бъде прекратено, а пациентката да постъпи в болница и да бъде започната подходяща терапия.

Многоплодна бременност

При пациентките, при които се провежда индукция на овулацията, честотата на многоплодната бременност е повишена в сравнение със зачеването по естествен път. По-голямата част от случаите на многоплодно зачеване са близнаци. Многоплодната бременност, особено при повече от два плода, носи повишен риск от усложнения както за майката, така и за плода в перинаталния период.

С цел снижаване на риска от многоплодна бременност се препоръчва внимателно проследяване на овариалния отговор.

При пациентките, подложени на АРТ, рискът от многоплодна бременност е свързан главно с броя на имплантираните ембриони, тяхното качество и възрастта на пациентката.

Пациентките трябва да бъдат предупредени за потенциалния риск от раждане на повече от едно дете преди започване на лечението.

Загуба на плода

При пациентки, при които се провежда стимулация на фоликулния растеж с цел индукция на овулацията или провеждане на АРТ, честотата на загуба на плода поради спонтанен аборт или аборт е по-висока в сравнение с тази след зачеване по естествен път.

Ектопична бременност

При жени с анамнеза за тубарно заболяване има риск от ектопична бременност, независимо дали тя е резултат от спонтанно зачеване или специфично лечение поради безплодие. Честотата на ектопична бременност след АРТ е съобщавана като по-висока, отколкото в общата популация.

Неоплазми на половата система

Има съобщения за овариални и други неоплазми на половата система както доброкачествени, така и злокачествени, при жени, подложени на схеми на лечение с няколко лекарства поради безплодие. Все още не е установено дали лечението с гонадотропини повишава риска от развитие на такива тумори при безплодните жени.

Вродени малформации

Честотата на вродените малформации след АРТ е малко по-висока от тази след спонтанно зачеване. Смята се, че това се дължи на разликата в характеристиките на родителите (напр. възраст на майката, характеристики на спермата), както и на многоплодната бременност.

Тромбоемболични инциденти

При жени със скорошно или настоящо тромбоемболично заболяване или при жени с наличие на други рискови фактори за тромбоемболични инциденти като лична или фамилна анамнеза, лечението с гонадотропни хормони може допълнително да повиши риска за влошаване или поява на подобни събития. При такива жени ползата от прилагането на гонадотропин трябва да

бъде съобразена с рисковете. Трябва да се отбележи, че и бременността сама по себе си, както и СОХС, също водят до повишен риск от тромбоемболични инциденти.

Лечение при мъже

Повишаването на ендогенните нива на FSH е показателно за първична тестикуларна недостатъчност. При такива пациенти терапията с фолитропин алфа няма ефект. Фолитропин алфа не трябва да се използва, когато не може да се постигне ефективен отговор.

Като част от изследванията за установяване отговора на лечението се препоръчва провеждане на анализ на семенната течност 4 до 6 месеца след началото на терапията.

Съдържание на натрий

Този лекарствен продукт съдържа по-малко от 1 mmol (23 mg) натрий на доза, т.е. може да се каже, че практически не съдържа натрий.

4.5 Взаимодействие с други лекарствени продукти и други форми на взаимодействие

Едновременното приложение на фолитропин алфа и други стимулиращи овулацията лекарствени продукти (напр. hCG, кломифен цитрат), може да усили фоликулния отговор, докато едновременното приложение на агонист или антагонист на GnRH с цел хипофизно десенсибилизиране, може да доведе до покачване на дозата фолитропин алфа, необходима за предизвикване на адекватен овариален отговор. Не са съобщавани други значими взаимодействия с лекарствени продукти по време на терапия с фолитропин алфа.

4.6 Фертилитет, бременност и кърмене

Бременност

Няма съответни показания за употреба на фолитропин алфа по време на бременност. Данните от ограничен брой случаи на експозиция при бременност (за изхода на по-малко от 300 случая на бременност) не показват малформации или фето/неонатална токсичност на фолитропин алфа.

Не е наблюдаван тератогенен ефект при проучванията върху животни (вж. точка 5.3). В случай на експозиция по време на бременност клиничните данни са недостатъчни, за да се изключи тератогенен ефект на фолитропин алфа.

Кърмене

Фолитропин алфа не е показан по време на кърмене.

Фертилитет

Фолитропин алфа е показан за употреба при безплодие (вж. точка 4.1).

4.7 Ефекти върху способността за шофиране и работа с машини

Фолитропин алфа не повлиява или повлиява пренебрежимо способността за шофиране и работа с машини.

4.8 Нежелани лекарствени реакции

Обобщение на профила на безопасност

Най-често съобщаваните нежелани лекарствени реакции са главоболие, овариални кисти и

локални реакции на мястото на инжектиране (напр. болка, еритема, хематом, подуване и/или дразнене на мястото на инжектиране).

Често съобщаван е лек до умерен синдром на овариална хиперстимулация (СОХС), който трябва да се счита за риск, свързан с процедурата на стимулиране. Тежният СОХС е нечест (вж. точка 4.4).

Тромбоемболия може да се прояви много рядко (вж. точка 4.4).

Списък на нежелани реакции

За използваната терминологията по отношение на честотата се прилагат следните определения: много чести ($\geq 1/10$), чести ($\geq 1/100$ до $< 1/10$), нечести ($\geq 1/1\ 000$ до $< 1/100$), редки ($\geq 1/10\ 000$ до $< 1/1\ 000$), много редки ($< 1/10\ 000$).

Лечение при жени

Нарушения на имунната система

Много редки: Леки до тежки реакции на свръхчувствителност, включително анафилактични реакции и шок

Нарушения на нервната система

Много чести: Главоболие

Съдови нарушения

Много редки: Тромбоемболия (както във връзка със СОХС, така и отделно от него)

Респираторни, гръдни и медиастинални нарушения

Много редки: Обостряне или влошаване на астма

Стомашно-чревни нарушения

Чести: Коремна болка, раздуване на корема, коремен дискомфорт, гадене, повръщане, диария

Нарушения на възпроизводителната система и гърдата

Много чести: Овариални кисти

Чести: Лек или умерен СОХС (включително свързаните с него симптоми)

Нечести: Тежък СОХС (включително свързаните с него симптоми) (вж. точка 4.4)

Редки: Усложнения на тежък СОХС

Общи нарушения и ефекти на мястото на приложение

Много чести: Реакции на мястото на инжектиране (напр. болка, еритема, хематом, подуване и/или дразнене на мястото на инжектиране)

Лечение при мъже

Нарушения на имунната система

Много редки: Леки до тежки реакции на свръхчувствителност, включително анафилактични реакции и шок

Респираторни, гръдни и медиастинални нарушения

Много редки: Обостряне или влошаване на астма

Нарушения на кожата и подкожната тъкан

Чести: Акне

Нарушения на възпроизводителната система и гърдата

Чести: Гинекомастия, варикоцеле

Общи нарушения и ефекти на мястото на приложение

Много чести: Реакции на мястото на инжектиране (напр. болка, еритема, хематом, подуване и/или дразнене на мястото на инжектиране)

Изследвания

Чести: Повишаване на теглото

Съобщаване на подозирани нежелани реакции

Съобщаването на подозирани нежелани реакции след разрешаване за употреба на лекарствения продукт е важно. Това позволява да продължи наблюдението на съотношението полза/риск на лекарствения продукт. От медицинските специалисти се изисква да съобщават всяка подозирана нежелана реакция чрез националната система за съобщаване, посочена в [Приложение V](#).

4.9 Предозиране

Ефектът от предозирането на фолитропин алфа е неизвестен, но въпреки това има възможност за развиване на СОХС (вж. точка 4.4).

5. ФАРМАКОЛОГИЧНИ СВОЙСТВА

5.1. Фармакодинамични свойства

Фармакотерапевтична група: Полови хормони и лекарствени продукти, регулиращи половата система, гонадотропини, АТС код: G03GA05.

Vemfole е биологично подобен лекарствен продукт. Подробна информация е предоставена на уебсайта на Европейската агенция по лекарствата <http://www.ema.europa.eu>.

Механизъм на действие

Фоликулостимулиращият (FSH) и лутеинизиращият хормон (LH) се секретират от предната част на хипофизната жлеза в отговор на GnRH и играят допълващи се роли във фоликулното развитие и овулацията. FSH стимулира развитието на овариални фоликули, докато действието на LH е свързано с фоликулното развитие, стероидогенезата и матурацията.

Фармакодинамични ефекти

Нивата на инхибин и естрадиол (E2) се повишават след приложение на r-hFSH с последващо индуциране на фоликулното развитие. Серумните нива на инхибин се повишават бързо и това може да се наблюдава още на третия ден от приложението на r-hFSH, докато за серумните нива на E2 е необходимо повече време и повишение се наблюдава едва от четвъртия ден на лечението. Общият фоликуларен обем започва да се повишава 4 до 5 дни след започване на ежедневното прилагане на r-hFSH и, в зависимост от отговора на пациентката, максимален ефект се постига около 10 дни след началото на приложението на r-hFSH.

Клинична ефикасност и безопасност при жени

При клиничните проучвания пациентките с тежък дефицит на FSH и LH се определят по нивото на LH в ендогенния серум < 1,2 IU/l, така както се измерва в лабораторията на съответния център. Трябва обаче да се имат предвид вариациите в резултатите от измерванията на LH в различните лаборатории.

При клиничните проучвания, сравняващи r-hFSH (фолитропин алфа) и уринарния FSH при АРТ (вж. таблицата по-долу), и при предизвикване на овулация, фолитропин алфа е бил по-мошен от уринарния FSH от гледна точка на по-ниската обща доза и по-краткия период на лечение, необходими за стимулиране узряването на фоликулите.

При АРТ фолитропин алфа в по-ниска обща доза и за по-кратък период на лечение от уринарния FSH е довел до по-голям брой получени ооцити в сравнение с уринарния FSH.

Таблица: Резултати от проучване GF 8407 (рандомизирано проучване с паралелни групи, сравняващо ефикасността и безопасността на фолитропин алфа с уринарния FSH при асистираните репродуктивни технологии)

	фолитропин алфа (n=130)	уринарен FSH (n = 116)
Брой на получените ооцити	11,0±5,9	8,8±4,8
Необходими дни за стимулация на FSH	11,7±1,9	14,5±3,3
Необходима обща доза FSH (брой ампули FSH 75 IU)	27,6±10,2	40,7±13,6
Нужда от повишаване на дозата (%)	56,2	85,3

Разликите между двете групи са статистически значими ($p < 0,05$) по отношение на всички изброени критерии.

Клинична ефикасност и безопасност при мъже

При мъже с нарушена секреция на FSH фолитропин алфа, прилаган едновременно с hCG за период от поне 4 месеца, индуцира сперматогенезата.

5.2. Фармакокинетични свойства

Няма фармакокинетично взаимодействие между фолитропин алфа и лутропин алфа при едновременно приложение.

Разпределение

След интравенозно приложение фолитропин алфа се разпределя в екстрацелуларните течности при начален полуживот от около 2 часа и се елиминира от организма при терминален полуживот от 14 до 17 часа. Стационарният обем на разпределение е в интервала от 9 до 11 l.

След подкожно приложение абсолютната бионаличност е 66% и привидният терминален полуживот е в интервала от 24 до 59 часа.. Пропорционалност на дозата след подкожно приложение е доказана до 900 IU. При многократно приложение фолитропин алфа кумулира трикратно, като достига стационарно състояние в рамките на 3 до 4 дни.

Елиминиране

Общият клирънс е 0,6 l/h, като около 12% от фолитропин алфа се екскретира в урината.

5.3 Предклинични данни за безопасност

В допълнение към вече споменатото в други раздели на тази КХП, неклиничните данни не показват особен риск за хора на базата на конвенционалните изпитвания за токсичност и генотоксичност при еднократно и многократно прилагане.

При плъхове, подложени на фармакологични дози фолитропин алфа (≥ 40 IU/kg/дневно) за продължителен период, е съобщено за нарушения във фертилитета, дължащи се на намалена плодовитост.

Във високи дози (≥ 5 IU/kg/дневно) фолитропин алфа причинява намаление в броя на жизнеспособните фетуси, без да проявява тератогенност, а също и дистоция, сходна с наблюдаваната при уринарния менопаузален гонадотропин (hMG). Въпреки това, тъй като фолитропин алфа не е показан при бременност, тези данни имат ограничена клинична стойност.

6. ФАРМАЦЕВТИЧНИ ДАННИ

6.1 Списък на помощните вещества

Полоксамер 188
Захароза
Метионин
Динатриев фосфат дихидрат
Натриев дихидрогенфосфат дихидрат
Фосфорна киселина
Вода за инжекции

6.2 Несъвместимости

Неприложимо.

6.3 Срок на годност

3 години.
Лекарственият продукт трябва да се инжектира веднага след отваряне.

6.4 Специални условия на съхранение

Да се съхранява в хладилник (2°C - 8°C). Да не се замразява.

Преди отваряне и в рамките на срока на годност лекарственият продукт може да се извади от хладилника и да се съхранява до 3 месеца при температура до под 25°C, без да се поставя отново в хладилник. Лекарственият продукт трябва да се изхвърли след 3 месеца, ако не е бил употребен.

Да се съхранява в оригиналната опаковка, за да се предпази от светлина.

6.5 Вид и съдържание на опаковката

1,5 ml патрон (стъкло тип I) с глава на буталото (халобутилова гума) и алуминиева обкатка с вложка от гума, сглобени в предварително напълнена писалка.

Vemfola 75 IU/0,125 ml:
Всеки патрон съдържа 0,125 ml инжекционен разтвор.

Vemfola 150 IU/0,25 ml:
Всеки патрон съдържа 0,25 ml инжекционен разтвор.

Vemfola 225 IU/0,375 ml:
Всеки патрон съдържа 0,375 ml инжекционен разтвор.

Vemfola 300 IU/0,50 ml:
Всеки патрон съдържа 0,5 ml инжекционен разтвор.

Vemfola 450 IU/0,75 ml:

Всеки патрон съдържа 0,75 ml инжекционен разтвор.

Опаковки с 1, 5 или 10 предварително напълнени писалки, включително една игла за еднократна употреба и тампон със спирт за всяка писалка. Една игла и един тампон със спирт, за да се използва с писалката за приложение.

Не всички видове опаковки могат да бъдат пуснати на пазара.

6.6 Специални предпазни мерки при изхвърляне и работа

Разтворът не трябва да се прилага, ако съдържа частици или не е бистър.

Bemfola предварително напълнена писалка е разработен така, че не позволява отстраняване на патрона.

Изхвърлете използваната писалка и игла веднага след инжектиране.

Неизползваният лекарствен продукт или отпадъчните материали от него трябва да се изхвърлят в съответствие с местните изисквания.

За указания за употреба на предварително напълнени писалки, вижте Листовката за пациента.

7. ПРИТЕЖАТЕЛ НА РАЗРЕШЕНИЕТО ЗА УПОТРЕБА

Gedeon Richter Plc.
Gyömrői út 19-21.
1103 Budapest
Унгария

8. НОМЕР НА РАЗРЕШЕНИЕТО ЗА УПОТРЕБА

Bemfola 75 IU/0,125 ml:
EU/1/13/909/001
EU/1/13/909/006
EU/1/13/909/007

Bemfola 150 IU/0,25 ml:
EU/1/13/909/002
EU/1/13/909/008
EU/1/13/909/009

Bemfola 225 IU/0,375 ml:
EU/1/13/909/003
EU/1/13/909/010
EU/1/13/909/011

Bemfola 300 IU/0.50 ml:
EU/1/13/909/004
EU/1/13/909/012
EU/1/13/909/013

Bemfola 450 IU/0.75 ml:
EU/1/13/909/005
EU/1/13/909/014

EU/1/13/909/015

9. ДАТА НА ПЪРВО РАЗРЕШАВАНЕ/ПОДНОВЯВАНЕ НА РАЗРЕШЕНИЕТО ЗА УПОТРЕБА

Дата на първо разрешаване: 27/03/2014

Дата на последно подновяване: 12/11/2018

10. ДАТА НА АКТУАЛИЗИРАНЕ НА ТЕКСТА

Подробна информация за този лекарствен продукт е предоставена на уебсайта на Европейската агенция по лекарствата <http://www.ema.europa.eu>.

ПРИЛОЖЕНИЕ II

- A. ПРОИЗВОДИТЕЛ НА БИОЛОГИЧНО АКТИВНОТО ВЕЩЕСТВО И ПРОИЗВОДИТЕЛ, ОТГОВОРЕН ЗА ОСВОБОЖДАВАНЕ НА ПАРТИДИ**
- B. УСЛОВИЯ ИЛИ ОГРАНИЧЕНИЯ ЗА ДОСТАВКА И УПОТРЕБА**
- B. ДРУГИ УСЛОВИЯ И ИЗИСКВАНИЯ НА РАЗРЕШЕНИЕТО ЗА УПОТРЕБА**
- Г. УСЛОВИЯ ИЛИ ОГРАНИЧЕНИЯ ЗА БЕЗОПАСНАТА И ЕФЕКТИВНА УПОТРЕБА НА ЛЕКАРСТВЕНИЯ ПРОДУКТ**

А. ПРОИЗВОДИТЕЛ НА БИОЛОГИЧНО АКТИВНОТО ВЕЩЕСТВО И ПРОИЗВОДИТЕЛ, ОТГОВОРЕН ЗА ОСВОБОЖДАВАНЕ НА ПАРТИДИ

Име и адрес на производителя на биологично активното вещество

Polymun Scientific Immunbiologische Forschung GmbH
Donaustraße 99
Klosterneuburg 3400
Австрия

Име и адрес на производителя, отговорен за освобождаването на партиди

Gedeon Richter Plc.
Gyömrői út 19-21.
1103 Budapest
Унгария

Б. УСЛОВИЯ ИЛИ ОГРАНИЧЕНИЯ ЗА ДОСТАВКА И УПОТРЕБА

Лекарственият продукт се отпуска по ограничено лекарско предписание (вж. Приложение I: Кратка характеристика на продукта, точка 4.2).

В. ДРУГИ УСЛОВИЯ И ИЗИСКВАНИЯ НА РАЗРЕШЕНИЕТО ЗА УПОТРЕБА

- **Периодични актуализирани доклади за безопасност**

Изискванията за подаване на ПАДБ за този лекарствен продукт са посочени в списъка с референтните дати на Европейския съюз (EURD списък), предвиден в чл. 107в, ал. 7 от Директива 2001/83/ЕО, и във всички следващи актуализации, публикувани на европейския уебпортал за лекарства.

Г. УСЛОВИЯ ИЛИ ОГРАНИЧЕНИЯ ПО ОТНОШЕНИЕ НА БЕЗОПАСНАТА И ЕФЕКТИВНА УПОТРЕБА НА ЛЕКАРСТВЕНИЯ ПРОДУКТ

- **План за управление на риска (ПУР)**

Притежателят на разрешението за употреба (ПРУ) трябва да извършва изискваните дейности и действия, свързани с проследяване на лекарствената безопасност, посочени в одобрения ПУР, представен в Модул 1.8.2 на разрешението за употреба, както и при всички следващи одобрени актуализации на ПУР.

Актуализиран ПУР трябва да се подава:

- при поискване от Европейската агенция по лекарствата;
- винаги, когато се изменя системата за управление на риска, особено в резултат на получаване на нова информация, която може да доведе до значими промени в съотношението полза/риск, или след достигане на важен етап (във връзка с проследяване на лекарствената безопасност или свеждане на риска до минимум).

ПРИЛОЖЕНИЕ III
ДАНИИ ВЪРХУ ОПАКОВКАТА И ЛИСТОВКА

A. ДАНИИ ВЪРХУ ОПАКОВКАТА

ДАНИИ, КОИТО ТРЯБВА ДА СЪДЪРЖА ВТОРИЧНАТА ОПАКОВКА
КУТИЯ С 1, 5 ИЛИ 10 ПРЕДВАРИТЕЛНО НАПЪЛНЕНИ ХИМИКАЛКИ

1. ИМЕ НА ЛЕКАРСТВЕНИЯ ПРОДУКТ

Vemfola 75 IU/0,125 ml инжекционен разтвор в предварително напълнена писалка

Фолитропин алфа

2. ОБЯВЯВАНЕ НА АКТИВНОТО(ИТЕ) ВЕЩЕСТВО(А)

Всяка предварително напълнена писалка доставя 75 IU фолитропин алфа, еквивалентни на 5,5 микрограма в 0,125 ml. Всеки ml от разтвора съдържа 600 IU фолитропин алфа, еквивалентни на 44 микрограма.

3 СПИСЪК НА ПОМОЩНИТЕ ВЕЩЕСТВА

Полоксамер 188, захароза, метионин, динатриев фосфат дихидрат, натриев дихидрогенфосфат дихидрат, фосфорна киселина и вода за инжекции.

4. ЛЕКАРСТВЕНА ФОРМА И КОЛИЧЕСТВО В ЕДНА ОПАКОВКА

Инжекционен разтвор.

1 предварително напълнената писалка

1 инжекционна игла

1 тампон със спирт

5 предварително напълнени писалки

5 инжекционни игли

5 тампона със спирт

10 предварително напълнени писалки

10 инжекционни игли

10 тампона със спирт

5. НАЧИН НА ПРИЛОЖЕНИЕ И ПЪТ(ИЩА) НА ВЪВЕЖДАНЕ

Преди употреба прочетете листовката.

Подкожно приложение.

6. СПЕЦИАЛНО ПРЕДУПРЕЖДЕНИЕ, ЧЕ ЛЕКАРСТВЕНИЯТ ПРОДУКТ ТРЯБВА ДА СЕ СЪХРАНЯВА НА МЯСТО ДАЛЕЧЕ ОТ ПОГЛЕДА И ДОСЕГА НА ДЕЦА

Да се съхранява на място, недостъпно за деца.

7. ДРУГИ СПЕЦИАЛНИ ПРЕДУПРЕЖДЕНИЯ, АКО Е НЕОБХОДИМО

Продукт за еднократна употреба
Дози за доставяне: 37,5 IU / 50 IU / 62,5 IU / 75 IU

8. ДАТА НА ИЗТИЧАНЕ НА СРОКА НА ГОДНОСТ

Годен до:

9. СПЕЦИАЛНИ УСЛОВИЯ НА СЪХРАНЕНИЕ

Да се съхранява в хладилник.
Да не се замразява.

Да се съхранява в оригиналната опаковка, за да се предпази от светлина.

В рамките на срока на годност неотвореният продукт може да се съхранява на или под 25°C до 3 месеца, без да се поставя отново в хладилник, и трябва да се изхвърли след 3 месеца, ако не е бил използван.

10. СПЕЦИАЛНИ ПРЕДПАЗНИ МЕРКИ ПРИ ИЗХВЪРЛЯНЕ НА НЕИЗПОЛЗВАНА ЧАСТ ОТ ЛЕКАРСТВЕНИТЕ ПРОДУКТИ ИЛИ ОТПАДЪЧНИ МАТЕРИАЛИ ОТ ТЯХ, АКО СЕ ИЗИСКВАТ ТАКИВА

11. ИМЕ И АДРЕС НА ПРИТЕЖАТЕЛЯ НА РАЗРЕШЕНИЕТО ЗА УПОТРЕБА

Gedeon Richter Plc.
Gyömrői út 19-21.
1103 Budapest
Унгария

12. НОМЕР(А) НА РАЗРЕШЕНИЕТО ЗА УПОТРЕБА

EU/1/13/909/001
EU/1/13/909/006
EU/1/13/909/007

13. ПАРТИДЕН НОМЕР, КОДОВЕ НА ДАРЕНИЕТО И НА ПРОДУКТА>

Партида:

14. НАЧИН НА ОТПУСКАНЕ

15. УКАЗАНИЯ ЗА УПОТРЕБА

16. ИНФОРМАЦИЯ НА БРАЙЛОВА АЗБУКА

Vemfola 75 IU/0,125 ml

17. УНИКАЛЕН ИДЕНТИФИКАТОР — ДВУИЗМЕРЕН БАРКОД

Двуизмерен баркод с включен уникален идентификатор

18. УНИКАЛЕН ИДЕНТИФИКАТОР — ДАННИ ЗА ЧЕТЕНЕ ОТ ХОРА

PC:

SN:

NN:

МИНИМУМ ДАННИ, КОИТО ТРЯБВА ДА СЪДЪРЖАТ МАЛКИТЕ ЕДИНИЧНИ ПЪРВИЧНИ ОПАКОВКИ

ЕТИКЕТ НА ПРЕДВАРИТЕЛНО НАПЪЛНЕНА ПИСАЛКА

1. ИМЕ НА ЛЕКАРСТВЕНИЯ ПРОДУКТ И ПЪТ(ИЩА) НА ВЪВЕЖДАНЕ

Vemfola 75 IU/0,125 ml инжекция
фолитропин алфа
s.c.

2. НАЧИН НА ПРИЛОЖЕНИЕ

3. ДАТА НА ИЗТИЧАНЕ НА СРОКА НА ГОДНОСТ

EXP

4. ПАРТИДЕН НОМЕР

Lot

5. СЪДЪРЖАНИЕ КАТО МАСА, ОБЕМ ИЛИ ЕДИНИЦИ

0,125 ml

6. ДРУГО

**ДАНИИ, КОИТО ТРЯБВА ДА СЪДЪРЖА ВТОРИЧНАТА ОПАКОВКА
КУТИЯ С 1, 5 ИЛИ 10 ПРЕДВАРИТЕЛНО НАПЪЛНЕНИ ХИМИКАЛКИ**

1. ИМЕ НА ЛЕКАРСТВЕНИЯ ПРОДУКТ

Vemfola 150 IU/0,25 ml инжекционен разтвор в предварително напълнена писалка
Фолитропин алфа

2. ОБЯВЯВАНЕ НА АКТИВНОТО(ИТЕ) ВЕЩЕСТВО(А)

Всяка предварително напълнена писалка доставя 150 IU фолитропин алфа, еквивалентни на 11 микрограма, в 0,25 ml. Всеки ml от разтвора съдържа 600 IU фолитропин алфа, еквивалентни на 44 микрограма.

3 СПИСЪК НА ПОМОЩНИТЕ ВЕЩЕСТВА

Полоксамер 188, захароза, метионин, динатриев фосфат дихидрат, натриев дихидрогенфосфат дихидрат, фосфорна киселина и вода за инжекции.

4. ЛЕКАРСТВЕНА ФОРМА И КОЛИЧЕСТВО В ЕДНА ОПАКОВКА

Инжекционен разтвор.
1 предварително напълнената писалка
1 инжекционна игла
1 тампон със спирт

5 предварително напълнени писалки
5 инжекционни игли
5 тампона със спирт

10 предварително напълнени писалки
10 инжекционни игли
10 тампона със спирт

5. НАЧИН НА ПРИЛОЖЕНИЕ И ПЪТ(ИЩА) НА ВЪВЕЖДАНЕ

Преди употреба прочетете листовката.
Подкожно приложение.

**6. СПЕЦИАЛНО ПРЕДУПРЕЖДЕНИЕ, ЧЕ ЛЕКАРСТВЕНИЯТ ПРОДУКТ ТРЯБВА
ДА СЕ СЪХРАНЯВА НА МЯСТО ДАЛЕЧЕ ОТ ПОГЛЕДА И ДОСЕГА НА ДЕЦА**

Да се съхранява на място, недостъпно за деца.

7. ДРУГИ СПЕЦИАЛНИ ПРЕДУПРЕЖДЕНИЯ, АКО Е НЕОБХОДИМО

Продукт за еднократна употреба
Дози за доставяне: 75 IU / 87,5 IU / 100 IU / 112,5 IU / 125 IU / 137,5 IU / 150 IU

8. ДАТА НА ИЗТИЧАНЕ НА СРОКА НА ГОДНОСТ

Годен до:

9. СПЕЦИАЛНИ УСЛОВИЯ НА СЪХРАНЕНИЕ

Да се съхранява в хладилник.

Да не се замразява.

Да се съхранява в оригиналната опаковка, за да се предпази от светлина.

В рамките на срока на годност неотвореният продукт може да се съхранява на или под 25°C до 3 месеца, без да се поставя отново в хладилник, и трябва да се изхвърли след 3 месеца, ако не е бил използван.

10. СПЕЦИАЛНИ ПРЕДПАЗНИ МЕРКИ ПРИ ИЗХВЪРЛЯНЕ НА НЕИЗПОЛЗВАНА ЧАСТ ОТ ЛЕКАРСТВЕНИТЕ ПРОДУКТИ ИЛИ ОТПАДЪЧНИ МАТЕРИАЛИ ОТ ТЯХ, АКО СЕ ИЗИСКВАТ ТАКИВА**11. ИМЕ И АДРЕС НА ПРИТЕЖАТЕЛЯ НА РАЗРЕШЕНИЕТО ЗА УПОТРЕБА**

Gedeon Richter Plc.
Gyömrői út 19-21.
1103 Budapest
Унгария

12. НОМЕР(А) НА РАЗРЕШЕНИЕТО ЗА УПОТРЕБА

EU/1/13/909/002
EU/1/13/909/008
EU/1/13/909/009

13. ПАРТИДЕН НОМЕР, КОДОВЕ НА ДАРЕНИЕТО И НА ПРОДУКТА>

Партида:

14. НАЧИН НА ОТПУСКАНЕ**15. УКАЗАНИЯ ЗА УПОТРЕБА****16. ИНФОРМАЦИЯ НА БРАЙЛОВА АЗБУКА**

Bemfola 150 IU/0,25 ml

17. УНИКАЛЕН ИДЕНТИФИКАТОР — ДВУИЗМЕРЕН БАРКОД

Двуизмерен баркод с включен уникален идентификатор

18. УНИКАЛЕН ИДЕНТИФИКАТОР — ДАННИ ЗА ЧЕТЕНЕ ОТ ХОРА

PC:

SN:

NN:

МИНИМУМ ДАННИ, КОИТО ТРЯБВА ДА СЪДЪРЖАТ МАЛКИТЕ ЕДИНИЧНИ ПЪРВИЧНИ ОПАКОВКИ

ЕТИКЕТ НА ПРЕДВАРИТЕЛНО НАПЪЛНЕНА ПИСАЛКА

1. ИМЕ НА ЛЕКАРСТВЕНИЯ ПРОДУКТ И ПЪТ(ИЩА) НА ВЪВЕЖДАНЕ

Vemfola 150 IU/0,25 ml инжекция
фолитропин алфа
s.c.

2. НАЧИН НА ПРИЛОЖЕНИЕ

3. ДАТА НА ИЗТИЧАНЕ НА СРОКА НА ГОДНОСТ

EXP

4. ПАРТИДЕН НОМЕР

Lot

5. СЪДЪРЖАНИЕ КАТО МАСА, ОБЕМ ИЛИ ЕДИНИЦИ

0,25 ml

6. ДРУГО

**ДАНИИ, КОИТО ТРЯБВА ДА СЪДЪРЖА ВТОРИЧНАТА ОПАКОВКА
КУТИЯ С 1, 5 ИЛИ 10 ПРЕДВАРИТЕЛНО НАПЪЛНЕНИ ХИМИКАЛКИ**

1. ИМЕ НА ЛЕКАРСТВЕНИЯ ПРОДУКТ

Vemfola 225 IU/0,375 ml инжекционен разтвор в предварително напълнена писалка
Фолитропин алфа

2. ОБЯВЯВАНЕ НА АКТИВНОТО(ИТЕ) ВЕЩЕСТВО(А)

Всяка предварително напълнена писалка доставя 225 IU фолитропин алфа, еквивалентни на 16,5 микрограма, в 0,375 ml. Всеки ml от разтвора съдържа 600 IU фолитропин алфа, еквивалентни на 44 микрограма.

3 СПИСЪК НА ПОМОЩНИТЕ ВЕЩЕСТВА

Полоксамер 188, захароза, метионин, динатриев фосфат дихидрат, натриев дихидрогенфосфат дихидрат, фосфорна киселина и вода за инжекции.

4. ЛЕКАРСТВЕНА ФОРМА И КОЛИЧЕСТВО В ЕДНА ОПАКОВКА

Инжекционен разтвор.
1 предварително напълнената писалка
1 инжекционна игла
1 тампон със спирт

5 предварително напълнени писалки
5 инжекционни игли
5 тампона със спирт

10 предварително напълнени писалки
10 инжекционни игли
10 тампона със спирт

5. НАЧИН НА ПРИЛОЖЕНИЕ И ПЪТ(ИЩА) НА ВЪВЕЖДАНЕ

Преди употреба прочетете листовката.
Подкожно приложение.

**6. СПЕЦИАЛНО ПРЕДУПРЕЖДЕНИЕ, ЧЕ ЛЕКАРСТВЕНИЯТ ПРОДУКТ ТРЯБВА
ДА СЕ СЪХРАНЯВА НА МЯСТО ДАЛЕЧЕ ОТ ПОГЛЕДА И ДОСЕГА НА ДЕЦА**

Да се съхранява на място, недостъпно за деца.

7. ДРУГИ СПЕЦИАЛНИ ПРЕДУПРЕЖДЕНИЯ, АКО Е НЕОБХОДИМО

Продукт за еднократна употреба
Дози за доставяне: 150 IU / 162,5 IU / 175 IU / 187,5 IU / 200 IU / 212,5 IU / 225 IU

8. ДАТА НА ИЗТИЧАНЕ НА СРОКА НА ГОДНОСТ

Годен до:

9. СПЕЦИАЛНИ УСЛОВИЯ НА СЪХРАНЕНИЕ

Да се съхранява в хладилник.

Да не се замразява.

Да се съхранява в оригиналната опаковка, за да се предпази от светлина.

В рамките на срока на годност неотвореният продукт може да се съхранява на или под 25°C до 3 месеца, без да се поставя отново в хладилник, и трябва да се изхвърли след 3 месеца, ако не е бил използван.

10. СПЕЦИАЛНИ ПРЕДПАЗНИ МЕРКИ ПРИ ИЗХВЪРЛЯНЕ НА НЕИЗПОЛЗВАНА ЧАСТ ОТ ЛЕКАРСТВЕНИТЕ ПРОДУКТИ ИЛИ ОТПАДЪЧНИ МАТЕРИАЛИ ОТ ТЯХ, АКО СЕ ИЗИСКВАТ ТАКИВА**11. ИМЕ И АДРЕС НА ПРИТЕЖАТЕЛЯ НА РАЗРЕШЕНИЕТО ЗА УПОТРЕБА**

Gedeon Richter Plc.
Gyömrői út 19-21.
1103 Budapest
Унгария

12. НОМЕР(А) НА РАЗРЕШЕНИЕТО ЗА УПОТРЕБА

EU/1/13/909/003
EU/1/13/909/010
EU/1/13/909/011

13. ПАРТИДЕН НОМЕР, КОДОВЕ НА ДАРЕНИЕТО И НА ПРОДУКТА>

Партида:

14. НАЧИН НА ОТПУСКАНЕ**15. УКАЗАНИЯ ЗА УПОТРЕБА****16. ИНФОРМАЦИЯ НА БРАЙЛОВА АЗБУКА**

Bemfola 225 IU/0,375 ml

17. УНИКАЛЕН ИДЕНТИФИКАТОР — ДВУИЗМЕРЕН БАРКОД

Двуизмерен баркод с включен уникален идентификатор

18. УНИКАЛЕН ИДЕНТИФИКАТОР — ДАННИ ЗА ЧЕТЕНЕ ОТ ХОРА

PC:

SN:

NN:

МИНИМУМ ДАННИ, КОИТО ТРЯБВА ДА СЪДЪРЖАТ МАЛКИТЕ ЕДИНИЧНИ ПЪРВИЧНИ ОПАКОВКИ

ЕТИКЕТ НА ПРЕДВАРИТЕЛНО НАПЪЛНЕНА ПИСАЛКА

1. ИМЕ НА ЛЕКАРСТВЕНИЯ ПРОДУКТ И ПЪТ(ИЩА) НА ВЪВЕЖДАНЕ

Vemfola 225 IU/0,375 ml инжекция
фолитропин алфа
s.c.

2. НАЧИН НА ПРИЛОЖЕНИЕ

3. ДАТА НА ИЗТИЧАНЕ НА СРОКА НА ГОДНОСТ

EXP

4. ПАРТИДЕН НОМЕР

Lot

5. СЪДЪРЖАНИЕ КАТО МАСА, ОБЕМ ИЛИ ЕДИНИЦИ

0,375 ml

6. ДРУГО

**ДАНИИ, КОИТО ТРЯБВА ДА СЪДЪРЖА ВТОРИЧНАТА ОПАКОВКА
КУТИЯ С 1, 5 ИЛИ 10 ПРЕДВАРИТЕЛНО НАПЪЛНЕНИ ХИМИКАЛКИ**

1. ИМЕ НА ЛЕКАРСТВЕНИЯ ПРОДУКТ

Vemfola 300 IU/0,5 ml инжекционен разтвор в предварително напълнена писалка
Фолитропин алфа

2. ОБЯВЯВАНЕ НА АКТИВНОТО(ИТЕ) ВЕЩЕСТВО(А)

Всяка предварително напълнена писалка доставя 300 IU фолитропин алфа, еквивалентни на 22 микрограма, в 0,5 ml. Всеки ml от разтвора съдържа 600 IU фолитропин алфа, еквивалентни на 44 микрограма.

3 СПИСЪК НА ПОМОЩНИТЕ ВЕЩЕСТВА

Полоксамер 188, захароза, метионин, динатриев фосфат дихидрат, натриев дихидрогенфосфат дихидрат, фосфорна киселина и вода за инжекции.

4. ЛЕКАРСТВЕНА ФОРМА И КОЛИЧЕСТВО В ЕДНА ОПАКОВКА

Инжекционен разтвор.
1 предварително напълнената писалка
1 инжекционна игла
1 тампон със спирт

5 предварително напълнени писалки
5 инжекционни игли
5 тампона със спирт

10 предварително напълнени писалки
10 инжекционни игли
10 тампона със спирт

5. НАЧИН НА ПРИЛОЖЕНИЕ И ПЪТ(ИЩА) НА ВЪВЕЖДАНЕ

Преди употреба прочетете листовката.
Подкожно приложение.

**6. СПЕЦИАЛНО ПРЕДУПРЕЖДЕНИЕ, ЧЕ ЛЕКАРСТВЕНИЯТ ПРОДУКТ ТРЯБВА
ДА СЕ СЪХРАНЯВА НА МЯСТО ДАЛЕЧЕ ОТ ПОГЛЕДА И ДОСЕГА НА ДЕЦА**

Да се съхранява на място, недостъпно за деца.

7. ДРУГИ СПЕЦИАЛНИ ПРЕДУПРЕЖДЕНИЯ, АКО Е НЕОБХОДИМО

Продукт за еднократна употреба
Дози за доставяне: 225 IU / 237,5 IU / 250 IU / 262,5 IU / 275 IU / 287,5 IU / 300 IU

8. ДАТА НА ИЗТИЧАНЕ НА СРОКА НА ГОДНОСТ

Годен до:

9. СПЕЦИАЛНИ УСЛОВИЯ НА СЪХРАНЕНИЕ

Да се съхранява в хладилник.

Да не се замразява.

Да се съхранява в оригиналната опаковка, за да се предпази от светлина.

В рамките на срока на годност неотвореният продукт може да се съхранява на или под 25°C до 3 месеца, без да се поставя отново в хладилник, и трябва да се изхвърли след 3 месеца, ако не е бил използван.

10. СПЕЦИАЛНИ ПРЕДПАЗНИ МЕРКИ ПРИ ИЗХВЪРЛЯНЕ НА НЕИЗПОЛЗВАНА ЧАСТ ОТ ЛЕКАРСТВЕНИТЕ ПРОДУКТИ ИЛИ ОТПАДЪЧНИ МАТЕРИАЛИ ОТ ТЯХ, АКО СЕ ИЗИСКВАТ ТАКИВА**11. ИМЕ И АДРЕС НА ПРИТЕЖАТЕЛЯ НА РАЗРЕШЕНИЕТО ЗА УПОТРЕБА**

Gedeon Richter Plc.
Gyömrői út 19-21.
1103 Budapest
Унгария

12. НОМЕР(А) НА РАЗРЕШЕНИЕТО ЗА УПОТРЕБА

EU/1/13/909/004
EU/1/13/909/012
EU/1/13/909/013

13. ПАРТИДЕН НОМЕР, КОДОВЕ НА ДАРЕНИЕТО И НА ПРОДУКТА>

Партида:

14. НАЧИН НА ОТПУСКАНЕ**15. УКАЗАНИЯ ЗА УПОТРЕБА****16. ИНФОРМАЦИЯ НА БРАЙЛОВА АЗБУКА**

Bemfola 300 IU/0,5 ml

17. УНИКАЛЕН ИДЕНТИФИКАТОР — ДВУИЗМЕРЕН БАРКОД

Двуизмерен баркод с включен уникален идентификатор

18. УНИКАЛЕН ИДЕНТИФИКАТОР — ДАННИ ЗА ЧЕТЕНЕ ОТ ХОРА

PC:

SN:

NN:

МИНИМУМ ДАННИ, КОИТО ТРЯБВА ДА СЪДЪРЖАТ МАЛКИТЕ ЕДИНИЧНИ ПЪРВИЧНИ ОПАКОВКИ

ЕТИКЕТ НА ПРЕДВАРИТЕЛНО НАПЪЛНЕНА ПИСАЛКА

1. ИМЕ НА ЛЕКАРСТВЕНИЯ ПРОДУКТ И ПЪТ(ИЩА) НА ВЪВЕЖДАНЕ

Vemfola 300 IU/0,5 ml инжекция
фолитропин алфа
s.c.

2. НАЧИН НА ПРИЛОЖЕНИЕ

3. ДАТА НА ИЗТИЧАНЕ НА СРОКА НА ГОДНОСТ

EXP

4. ПАРТИДЕН НОМЕР

Lot

5. СЪДЪРЖАНИЕ КАТО МАСА, ОБЕМ ИЛИ ЕДИНИЦИ

0,5 ml

6. ДРУГО

**ДАНИИ, КОИТО ТРЯБВА ДА СЪДЪРЖА ВТОРИЧНАТА ОПАКОВКА
КУТИЯ С 1, 5 ИЛИ 10 ПРЕДВАРИТЕЛНО НАПЪЛНЕНИ ХИМИКАЛКИ**

1. ИМЕ НА ЛЕКАРСТВЕНИЯ ПРОДУКТ

Vemfola 450 IU/0,75 ml инжекционен разтвор в предварително напълнена писалка
Фолитропин алфа

2. ОБЯВЯВАНЕ НА АКТИВНОТО(ИТЕ) ВЕЩЕСТВО(А)

Всяка предварително напълнена писалка доставя 450 IU фолитропин алфа, еквивалентни на 33 микрограма, в 0,75 ml. Всеки ml от разтвора съдържа 600 IU фолитропин алфа, еквивалентни на 44 микрограма.

3 СПИСЪК НА ПОМОЩНИТЕ ВЕЩЕСТВА

Полоксамер 188, захароза, метионин, динатриев фосфат дихидрат, натриев дихидрогенфосфат дихидрат, фосфорна киселина и вода за инжекции.

4. ЛЕКАРСТВЕНА ФОРМА И КОЛИЧЕСТВО В ЕДНА ОПАКОВКА

Инжекционен разтвор.
1 предварително напълнената писалка
1 инжекционна игла
1 тампон със спирт

5 предварително напълнени писалки
5 инжекционни игли
5 тампона със спирт

10 предварително напълнени писалки
10 инжекционни игли
10 тампона със спирт

5. НАЧИН НА ПРИЛОЖЕНИЕ И ПЪТ(ИЩА) НА ВЪВЕЖДАНЕ

Преди употреба прочетете листовката.
Подкожно приложение.

**6. СПЕЦИАЛНО ПРЕДУПРЕЖДЕНИЕ, ЧЕ ЛЕКАРСТВЕНИЯТ ПРОДУКТ ТРЯБВА
ДА СЕ СЪХРАНЯВА НА МЯСТО ДАЛЕЧЕ ОТ ПОГЛЕДА И ДОСЕГА НА ДЕЦА**

Да се съхранява на място, недостъпно за деца.

7. ДРУГИ СПЕЦИАЛНИ ПРЕДУПРЕЖДЕНИЯ, АКО Е НЕОБХОДИМО

Продукт за еднократна употреба
Дози за доставяне: 300 IU / 325 IU / 337,5 IU / 350 IU / 375 IU / 400 IU / 412,5 IU / 425 IU / 450 IU

8. ДАТА НА ИЗТИЧАНЕ НА СРОКА НА ГОДНОСТ

Годен до:

9. СПЕЦИАЛНИ УСЛОВИЯ НА СЪХРАНЕНИЕ

Да се съхранява в хладилник.

Да не се замразява.

Да се съхранява в оригиналната опаковка, за да се предпази от светлина.

В рамките на срока на годност неотвореният продукт може да се съхранява на или под 25°C до 3 месеца, без да се поставя отново в хладилник, и трябва да се изхвърли след 3 месеца, ако не е бил използван.

10. СПЕЦИАЛНИ ПРЕДПАЗНИ МЕРКИ ПРИ ИЗХВЪРЛЯНЕ НА НЕИЗПОЛЗВАНА ЧАСТ ОТ ЛЕКАРСТВЕНИТЕ ПРОДУКТИ ИЛИ ОТПАДЪЧНИ МАТЕРИАЛИ ОТ ТЯХ, АКО СЕ ИЗИСКВАТ ТАКИВА**11. ИМЕ И АДРЕС НА ПРИТЕЖАТЕЛЯ НА РАЗРЕШЕНИЕТО ЗА УПОТРЕБА**

Gedeon Richter Plc.
Gyömrői út 19-21.
1103 Budapest
Унгария

12. НОМЕР(А) НА РАЗРЕШЕНИЕТО ЗА УПОТРЕБА

EU/1/13/909/005
EU/1/13/909/014
EU/1/13/909/015

13. ПАРТИДЕН НОМЕР, КОДОВЕ НА ДАРЕНИЕТО И НА ПРОДУКТА>

Партида:

14. НАЧИН НА ОТПУСКАНЕ**15. УКАЗАНИЯ ЗА УПОТРЕБА****16. ИНФОРМАЦИЯ НА БРАЙЛОВА АЗБУКА**

Bemfola 450 IU/0,75 ml

17. УНИКАЛЕН ИДЕНТИФИКАТОР — ДВУИЗМЕРЕН БАРКОД

Двуизмерен баркод с включен уникален идентификатор

18. УНИКАЛЕН ИДЕНТИФИКАТОР — ДАННИ ЗА ЧЕТЕНЕ ОТ ХОРА

PC:

SN:

NN:

МИНИМУМ ДАННИ, КОИТО ТРЯБВА ДА СЪДЪРЖАТ МАЛКИТЕ ЕДИНИЧНИ ПЪРВИЧНИ ОПАКОВКИ

ЕТИКЕТ НА ПРЕДВАРИТЕЛНО НАПЪЛНЕНА ПИСАЛКА

1. ИМЕ НА ЛЕКАРСТВЕНИЯ ПРОДУКТ И ПЪТ(ИЩА) НА ВЪВЕЖДАНЕ

Vemfola 450 IU/0,75 ml инжекция
фолитропин алфа
s.c.

2. НАЧИН НА ПРИЛОЖЕНИЕ

3. ДАТА НА ИЗТИЧАНЕ НА СРОКА НА ГОДНОСТ

EXP

4. ПАРТИДЕН НОМЕР

Lot

5. СЪДЪРЖАНИЕ КАТО МАСА, ОБЕМ ИЛИ ЕДИНИЦИ

0,75 ml

6. ДРУГО

Б. ЛИСТОВКА

Листовка: информация за потребителя

Vemfola 75 IU/0,125 ml инжекционен разтвор в предварително напълнена писалка
Vemfola 150 IU/0,25 ml инжекционен разтвор в предварително напълнена писалка
Vemfola 225 IU/0,375 ml инжекционен разтвор в предварително напълнена писалка
Vemfola 300 IU/0,50 ml инжекционен разтвор в предварително напълнена писалка
Vemfola 450 IU/0,75 ml инжекционен разтвор в предварително напълнена писалка

фолитропин алфа (follitropin alfa)

Прочетете внимателно цялата листовка, преди да започнете да използвате това лекарство, тъй като тя съдържа важна за Вас информация.

- Запазете тази листовка. Може да се наложи да я прочетете отново.
- Ако имате някакви допълнителни въпроси, попитайте Вашия лекар или фармацевт.
- Това лекарство е предписано лично на Вас. Не го преотстъпвайте на други хора. То може да им навреди, независимо че признаците на тяхното заболяване са същите като Вашите.
- Ако получите някакви нежелани реакции, уведомете Вашия лекар или фармацевт. Това включва всички възможни неописани в тази листовка нежелани реакции. Вижте точка 4.

Какво съдържа тази листовка

1. Какво представлява Vemfola и за какво се използва
2. Какво трябва да знаете, преди да използвате Vemfola
3. Как да използвате Vemfola
4. Възможни нежелани реакции
5. Как да съхранявате Vemfola
6. Съдържание на опаковката и допълнителна информация

1. Какво представлява Vemfola и за какво се използва

Какво представлява Vemfola

Vemfola съдържа лекарство, наречено „фолитропин алфа“. Фолитропин алфа е вид „фоликулостимулиращ хормон“ (FSH), който принадлежи към група хормони, наречени „гонадотропини“. Гонадотропините участват във възпроизводството и плодовитостта.

За какво се използва Vemfola

При жени, Vemfola се използва:

- за подпомагане освобождаването на яйцеклетка от яйчника (овулация) при жени, които нямат овулация и не са се повлияли от лечение с лекарство, наречено „кломифен цитрат“.
- заедно с друго лекарство, наречено „лутропин алфа“ („лутеинизиращ хормон“ или LH), за подпомагане освобождаването на яйцеклетка от яйчника (овулация) при жени, чийто организъм произвежда много малко гонадотропини (FSH и LH).
- за подпомагане развитието на няколко фоликула (всеки съдържащ яйцеклетка) при жени, подложени на асистирани репродуктивни технологии (процедури, които може да Ви помогнат да забременеете), като „оплождане ин витро“, „интрафалопиев трансфер на гамета“ или „интрафалопиев трансфер на зигота“.

При мъже, Vemfola се използва:

- заедно с друго лекарство, наречено „човешки хорион-гонадотропин“ (hCG), за подпомагане образуването на сперма при мъже, които са стерилни поради ниско ниво на определени хормони.

2. Какво трябва да знаете, преди да използвате Vemfola

Преди започване на лечението Вашата оплодителна способност и тази на партньора Ви трябва да бъдат изследвани от лекар, с опит в лечението на нарушения на плодовитостта.

Не използвайте Vemfola

- ако сте алергични към фоликулостимулиращ хормон или към някоя от останалите съставки на това лекарство (изброени в точка б).
- ако имате тумор на хипоталамуса или на хипофизната жлеза (и двете са части на мозъка).
- ако сте **жена**:
 - с уголемяване на яйчниците или торбички с течност в яйчниците (кисти на яйчниците) с неизвестен произход.
 - с необяснимо вагинално кървене
 - с рак на яйчниците, матката или гърдата.
 - ако имате заболяване, което обикновено прави невъзможна нормалната бременност, като недостатъчност на яйчниците (ранна менопауза) или малформации на възпроизводителните органи.
- ако сте **мъж**:
 - с нелечимо увреждане на тестисите.

Не използвайте Vemfola, ако някое от изброените по-горе се отнася за Вас. Ако не сте сигурни, говорете с Вашия лекар, преди да използвате това лекарство.

Предупреждения и предпазни мерки

Говорете с Вашия лекар или фармацевт, преди да използвате Vemfola.

Порфирия

Информирайте Вашия лекар преди да започнете лечение, ако Вие или някой от членовете на семейството Ви имате порфирия (неспособност за разграждане на порфирины, което може да се предава от родители на деца).

Информирайте Вашия лекар веднага, ако:

- кожата Ви започне да се напуква и лесно да се покрива с мехури, особено тази част от нея, която често е изложена на слънчева светлина, и/или
- ако имате стомашни болки или болки в ръцете или краката.

В случай на описаните по-горе събития Вашият лекар може да Ви препоръча спиране на лечението.

Синдром на овариална хиперстимулация (СОХС)

Ако сте жена, това лекарство повишава риска от развитие на СОХС. При този синдром фоликулите се развиват прекалено много и се превръщат в големи кисти. Ако усетите болка в долната част на корема, бързо увеличите теглото си, гади Ви се или повръщате, или ако имате затруднено дишане, веднага се посъветвайте с Вашия лекар, който може да Ви препоръча да спрете употребата на това лекарство (вижте точка 4).

В случай че нямате овулация и ако се придържате към препоръчаната доза и схема на приложение, появата на СОХС е по-малко вероятна. Лечението с Vemfola рядко причинява тежък СОХС, освен ако не е прилагано лекарството, използвано за стимулиране на последния етап на зреене на фоликулите (съдържащо човешки хорион-гонадотропин – hCG). Ако развие СОХС, Вашият лекар може да не Ви даде hCG в този цикъл на лечение и може да Ви препоръча да избягвате полови контакти или да използвате бариерен метод за контрацепция за поне четири дни.

Многоплодна бременност

Когато използвате Vemfola, съществува по-голям риск да заченете едновременно повече от едно дете („многоплодна бременност“, най-често близнаци), отколкото ако забременеете по естествен начин. Многоплодната бременност може да доведе до медицински усложнения за Вас и за бебетата. Можете да намалите риска от многоплодна бременност като използвате правилната доза Vemfola в точния момент. Когато сте подложена на асистирана репродуктивна

технология, рискът от възникване на многоплодна бременност е свързан с Вашата възраст, качеството и броя на оплодените яйцеклетки или ембрионите, въведени във Вас.

Спонтанен аборт

Когато сте подложена на асистирана репродуктивна технология или стимулация на яйчниците за образуване на яйцеклетки, при Вас съществува по-голяма вероятност за спонтанен аборт, отколкото при другите жени.

Проблеми с кръвосъсирването (тромбоемболични събития)

Ако преди време или наскоро сте имали кръвни съсиреци в краката или в белите дробове, сърдечен инфаркт или инсулт, или ако в семейството Ви е имало подобни случаи, може да сте изложени на по-висок риск от възникване на подобни проблеми или те да се влошат по време на лечение с Vemfola.

Мъже с прекалено високо ниво на FSH в кръвта

Ако сте мъж, прекалено високото ниво на FSH в кръвта може да е показател за увреждане на тестисите. Обикновено, ако имате такъв проблем, Vemfola не действа. Ако Вашият лекар реши да опита лечение с Vemfola, може да поиска да дадете сперма за анализ 4 до 6 месеца след започване на лечението, за да го следи.

Деца и юноши

Vemfola не е показан за употреба при деца и юноши на възраст под 18 години.

Други лекарства и Vemfola

Трябва да кажете на Вашия лекар, ако приемате, наскоро сте приемали или е възможно да приемате други лекарства.

- Ако използвате Vemfola с други лекарства, които подпомагат овулацията (като hCG или кломифен цитрат), това може да увеличи стимулирането на Вашите фоликули.
- Ако използвате Vemfola едновременно с агонист или антагонист на „гонадотропин-освобождаващ хормон“ (GnRH) (тези лекарства намаляват нивата на половите Ви хормони и спират овулацията), може да имате нужда от по-висока доза Vemfola за образуване на фоликули.

Бременност и кърмене

Не използвайте Vemfola, ако сте бременна или кърмите.

Шофиране и работа с машини

Не се очаква това лекарство да повлияе върху способността Ви да шофирате и да работите с машини.

Vemfola съдържа натрий

Това лекарство съдържа натрий, по-малко от 1 mmol (23 mg) на доза, т.е. може да се каже, че практически не съдържа натрий.

3. Как да използвате Vemfola

Винаги използвайте това лекарство точно както Ви е казал Вашият лекар. Ако не сте сигурни в нещо, попитайте Вашия лекар или фармацевт.

Използване на това лекарство

- Vemfola е предназначен за прилагане чрез инжекция непосредствено под кожата (подкожно). Използвайте всяка предварително напълнената писалка само веднъж и след това трябва да я изхвърлите съгласно инструкциите за безопасност. Не прилагайте разтвора, ако съдържа частици или не е бистър.
- Първата инжекция Vemfola трябва да се направи под наблюдението на Вашия лекар.
- Вашият лекар или медицинска сестра ще Ви покажат как да използвате Vemfola предварително напълнената писалка за инжектиране на лекарството сами.

- Ако прилагате сами Vemfola, прочетете внимателно инструкциите за употреба и ги следвайте. Тези инструкциите могат да се намерят в края на листовката.

Какво количество да използвате

Вашият лекар ще реши какво количество от лекарството да приемате и колко често. Дозите, описани по-долу, са посочени в международни единици (IU) и милилитри (ml).

Жени

Ако нямате овулация и сте с нередовна или липсваща менструация

- Vemfola обикновено се прилага ежедневно.
- Ако имате нередовна менструация, започнете да използвате Vemfola в рамките на първите 7 дни от менструалния цикъл. Ако нямате менструация, може да започнете да използвате лекарството в който и да било ден, удобен за Вас.
- Началната доза Vemfola обикновено е индивидуализирана и може да се коригира поетапно.
- Дневната доза Vemfola не трябва да превишава 225 IU (0,375 ml).
- Когато се достигне желаният отговор, ще Ви бъде направена еднократно инжекция от 250 микрограма „рекомбинантен hCG“ (r-hCG, лабораторно произведен hCG по специална ДНК технология) или 5 000 до 10 000 IU hCG, 24 до 48 часа след последната Ви инжекция Vemfola. Най-доброто време за полов акт е в деня на поставяне на инжекцията с hCG и през следващия ден.

Ако Вашият лекар не забележи желаният отговор, продължението на този лечебен цикъл с Vemfola трябва да се оцени и да се прилага в съответствие със стандартната клинична практика.

Ако Вашият организъм се повлияе прекалено силно, лечението Ви ще бъде спряно и няма да Ви бъде даван hCG (вижте точка 2, „Синдром на овариална хиперстимулация (СОХС)“). За следващия цикъл Вашият лекар ще Ви предпише начална доза Vemfola, по-ниска от предишната.

Ако при Вас са диагностицирани много ниски нива на хормоните FSH и LH

- Обичайната начална доза Vemfola е 75 до 150 IU (0,12 до 0,25 ml) заедно със 75 IU (0,12 ml) лутропин алфа.
- Ще използвате тези две лекарства всеки ден за период до пет седмици.
- Вашата доза Vemfola може да се увеличава на всеки 7 или на всеки 14 дни с 37,5 до 75 IU, докато се достигне желаният отговор.
- Когато се достигне желаният отговор, ще Ви бъде направена еднократно инжекция от 250 микрограма „рекомбинантен hCG“ (r-hCG, лабораторно произведен hCG по специална ДНК технология) или 5 000 до 10 000 IU hCG, 24 до 48 часа след последната Ви инжекция Vemfola и лутропин алфа. Най-доброто време за полов акт е в деня на поставяне на инжекцията с hCG и през следващия ден. Друга възможност е да се направи вътрематочно осеменяване или друга медицинска процедура за асистирана репродукция по преценка на Вашия лекар.

Ако Вашият лекар не установи желаният отговор след 5 седмици, този цикъл на лечение с Vemfola трябва да се прекъсне. За следващия цикъл на лечение Вашият лекар ще Ви предпише начална доза Vemfola по-висока от предишната.

Ако Вашият организъм се повлияе прекалено силно, лечението Ви с Vemfola ще бъде спряно и няма да Ви бъде даван hCG (вижте точка 2, „Синдром на овариална хиперстимулация (СОХС)“). За следващия цикъл Вашият лекар ще Ви предпише начална доза Vemfola, по-ниска от предишната.

Ако при Вас трябва да се развият няколко яйцеклетки за вземане преди асистирана репродуктивна технология

- Началната доза Vemfola обикновено е индивидуализирана и може да бъде коригирана поетапно до не по-висока доза от 450 IU (0,75 ml) дневно.
- Лечението продължава до развитие на яйцеклетките до желаното ниво. Вашият лекар ще използва кръвни изследвания и/или ултразвуков апарат, за да провери кога е достигнато това ниво.
- Когато яйцеклетките Ви са готови, ще Ви бъде направена еднократно инжекция от 250 микрограма „рекомбинантен hCG“ (r-hCG, лабораторно произведен hCG по специална рекомбинантна ДНК технология) или 5 000 до 10 000 IU hCG, 24 до 48 часа след последната Ви инжекция Vemfola. Това ще направи яйцеклетките Ви готови за вземане.

Мъже

- Обичайната доза Vemfola е 150 IU (0,25 ml) заедно с hCG.
- Ще използвате тези две лекарства три пъти седмично за поне 4 месеца.
- Ако след 4 месеца не се достигне отговор на лечението, Вашият лекар може да Ви предложи да продължите да използвате двете лекарства за поне 18 месеца.

Ако сте използвали повече от необходимата доза Vemfola

Не са известни ефектите от използване на прекалено много Vemfola. Въпреки това може да се очаква появата на Синдром на овариална хиперстимулация (СОХС), който е описан в точка 4. СОХС обаче би се появил само ако е приложен и hCG (вижте точка 2, „Синдром на овариална хиперстимулация (СОХС)“).

Ако сте пропуснали да използвате Vemfola

Ако сте пропуснали да използвате Vemfola, не вземайте двойна доза, за да компенсирате пропуснатата доза. Свържете се с Вашия лекар възможно най-скоро, след като забележите, че сте пропуснали доза.

Ако имате някакви допълнителни въпроси, свързани с употребата на това лекарство, попитайте Вашия лекар или фармацевт.

4. Възможни нежелани реакции

Както всички лекарства, това лекарство може да предизвика нежелани реакции, въпреки че не всеки ги получава.

Сериозни нежелани реакции при жени

- Болка в долната част на корема, придружена от гадене или повръщане, може да са симптоми на синдром на овариална хиперстимулация (СОХС). Това може да показва, че яйчниците са реагирали прекалено силно на лечението и че са се развили големи кисти на яйчниците (вижте също точка 2, „Синдром на овариална хиперстимулация (СОХС)“). Тази нежелана реакция е честа (възможно е да засегне до 1 на 10 души).
- СОХС може да стане тежък със силно уголемени яйчници, намалено образуване на урина, повишаване на телото, затруднено дишане и/или възможно събиране на течности в стомаха или гръдния кош. Тази нежелана реакция е нечеста (възможно е да засегне до 1 на 100 души).
- Рядко може да се развият усложнения на СОХС като усукване на яйчниците или образуване на кръвни съсиреци (възможно е да засегнат до 1 на 1000 души).
- Много рядко може да възникнат сериозни усложнения, свързани с кръвосъсирването (тромбоемболични събития), понякога независими от СОХС (възможно е да засегнат до 1 на 10 000 души). Това би могло да причини бълка в гръдния кош, задух, инсулт или

сърдечен инфаркт (вижте също точка 2, „Проблеми с кръвосъсирването (тромбоемболични събития)“).

Сериозни нежелани реакции при мъже и жени

- Алергичните реакции като обрив, зачервяване на кожата, уртикария, оток на лицето със затруднено дишане понякога могат да са сериозни. Тези нежелани реакции са много редки (може да засегне до 1 на 10 000 души).

Ако забележите някоя от изброените по-горе нежелани реакции, трябва незабавно да се свържете с Вашия лекар, който може да Ви каже да спрете употребата на Bemfola.

Други нежелани реакции при жени

Много чести (възможно е да засегнат повече от 1 на 10 души):

- Торбички с течност в яйчниците (кисти на яйчника)
- Главоболие
- Местни реакции на мястото на инжектиране като болка, зачервяване, синина, подуване и/или дразнене

Чести (възможно е да засегнат до 1 на 10 души):

- Болка в корема
- Гадене, повръщане, диария, коремни спазми и подуване

Много редки (възможно е да засегнат до 1 на 10 000 души):

- Може да се развият алергични реакции като обрив, зачервяване на кожата, уртикария, подуване на лицето със затруднено дишане. Тези реакции понякога могат да бъдат сериозни.
- Астмата Ви може да се влоши.

Други нежелани реакции при мъже

Много чести (възможно е да засегнат повече от 1 на 10 души):

- Местни реакции на мястото на инжектиране като болка, зачервяване, синина, подуване и/или дразнене.

Чести (възможно е да засегнат до 1 на 10 души):

- Подуване на вените над и зад тестисите (варикоцеле).
- Развитие на гърди, акне или повишаване на теглото.

Много редки (възможно е да засегнат до 1 на 10 000 души):

- Може да се развият алергични реакции като обрив, зачервяване на кожата, уртикария, подуване на лицето със затруднено дишане. Тези реакции понякога могат да бъдат сериозни.
- Астмата Ви може да се влоши.

Съобщаване на нежелани реакции

Ако получите някакви нежелани лекарствени реакции, уведомете Вашия лекар или фармацевт. Това включва всички възможни, неописани в тази листовка, нежелани реакции. Можете също да съобщите нежелани реакции директно чрез националната система за съобщаване, посочена в [Приложение V](#). Като съобщавате нежелани реакции, можете да дадете своя принос за получаване на повече информация относно безопасността на това лекарство.

5. Как да съхранявате Bemfola

Да се съхранява на място, недостъпно за деца.

Не използвайте това лекарство след срока на годност, отбелязан върху етикета на писалката или картонената опаковка след „Годен до:“. Срокът на годност отговаря на последния ден от посочения месец.

Да се съхранява в хладилник (2°C-8°C). Да не се замразява.
Да се съхранява в оригиналната опаковка, за да се предпази от светлина.

В рамките на срока на годност неотворената писалка може да се съхранява при температура под 25°C до 3 месеца, без да се поставя отново в хладилник, и трябва да се изхвърли след 3 месеца, ако не е била използвана.

Не използвайте това лекарство, ако забележите каквито и да било видими белези на нарушаване на качеството на продукта, ако течността съдържа частици или не е бистра.

След отваряне лекарството трябва да се инжектира веднага.

Не изхвърляйте лекарствата в канализацията или в контейнера за домашни отпадъци. Попитайте Вашия фармацевт как да унищожите ненужните Ви лекарства. Тези мерки ще спомогнат за опазване на околната среда.

6. Съдържание на опаковката и допълнителна информация

Какво съдържа Vemfola

- Активното вещество е фолитропин алфа.
- Vemfola 75 IU/0,125 ml: Всеки патрон съдържа 75 IU (еквивалентни на 5,5 микрограма) фолитропин алфа в 0,125 ml разтвор.
- Vemfola 150 IU/0,25 ml: Всеки патрон съдържа 150 IU (еквивалентни на 11 микрограма) фолитропин алфа в 0,25 ml разтвор.
- Vemfola 225 IU/0,375 ml: Всеки патрон съдържа 225 IU (еквивалентни на 16,5 микрограма) фолитропин алфа в 0,375 ml разтвор.
- Vemfola 300 IU/0,50 ml: Всеки патрон съдържа 300 IU (еквивалентни на 22 микрограма) фолитропин алфа в 0,50 ml разтвор.
- Vemfola 450 IU/0,75 ml: Всеки патрон съдържа 450 IU (еквивалентни на 33 микрограма) фолитропин алфа в 0,70 ml разтвор.
- Всеки ml от разтвора съдържа 600 IU (еквивалентни на 44 микрограма) фолитропин алфа.
- Другите съставки са полоксамер 188, захароза, метионин, динатриев фосфат дихидрат, натриев дихидрогенфосфат дихидрат, фосфорна киселина и вода за инжекции.

Как изглежда Vemfola и какво съдържа опаковката

- Vemfola е под формата на бистра, безцветна течност в предварително напълнена писалка (инжекция).
- Vemfola се предлага в опаковки с 1, 5 или 10 предварително напълнени писалки, 1, 5 или 10 еднократни игли и 1, 5 или 10 тампона със спирт. Не всички видове опаковки могат да бъдат пуснати в продажба.

Притежател на разрешението за употреба и производител

Gedeon Richter Plc.
Gyömrői út 19-21.
1103 Budapest

Унгария

Дата на последно преразглеждане на листовката:

Подробна информация за това лекарство е предоставена на уебсайта на Европейската агенция по лекарствата: <http://www.ema.europa.eu>.

Vemfola 75 IU/0,125 ml предварително напълнена писалка
Vemfola 150 IU/0,25 ml предварително напълнена писалка
Vemfola 225 IU/0,375 ml предварително напълнена писалка
Vemfola 300 IU/0,50 ml предварително напълнена писалка
Vemfola 450 IU/0,75 ml предварително напълнена писалка

Инструкции за употреба

СЪДЪРЖАНИЕ

1. Как да използвате Vemfola предварително напълнената писалка
2. Преди да започнете да използвате Вашата предварително напълнена писалка
3. Подготвяне на Вашата предварително напълнена писалка за инжектиране
4. Задаване на дозата, предписана от Вашия лекар
5. Инжектиране на дозата
6. След инжектирането

Предупреждение: Моля, прочетете и следвайте тези Инструкции за употреба на Vemfola предварително напълнена писалка. Не следвайте инструкции от други източници, различни от тези, описани в тези Инструкции за употреба или от Вашия медицински специалист, тъй като това може да компрометира правилната употреба на предварително напълнената писалка и Вашето лечение.

1. Как да използвате Vemfola предварително напълнената писалка

- Преди да започнете да използвате Вашите предварително напълнени писалки, моля, прочетете внимателно пълните Инструкции за употреба и листовката за пациента.
- Всяка предварително напълнена писалка е само за **еднократна употреба** - не позволявайте на никой друг да я използва.
- Числата в прозорчето за дозата на предварително напълнените писалки са в международни единици или IU. **Вашият лекар Ви е казал колко IU да си инжектирате всеки ден.**
- **Вашият лекар/фармацевт ще Ви каже колко Vemfola предварително напълнени писалки за еднократна употреба ще трябва да използвате за Вашия пълен курс на лечение.**
- Поставайте си инжекцията приблизително по едно и също време всеки ден.

2. Преди да започнете да използвате Вашата предварително напълнена писалка

2.1. Извадете писалката от хладилника

- Извадете една от Вашите писалки от хладилника 5 до 10 минути преди да я използвате.
- Ако лекарството е замразено, моля, **не** го използвайте.

2.2. Измийте ръцете си

- Измийте ръцете си със сапун и топла вода, и ги подсушете.
- Важно е ръцете Ви и нещата, които използвате за подготвяне на писалката, да бъдат възможно най-чисти.

2.3. Намерете чисто място

- Подходящо място е чиста маса или повърхност.

3. Подготвяне на Вашата предварително напълнена писалка за инжектиране

Части на предварително напълнена писалката



- A** Доза
- B** Бутон за задаване на дозата
- C** Лента за активиране
- D** Патрон с лекарство
- E** Игла
- F** Вътрешна капачка на иглата
- G** Външна капачка на иглата

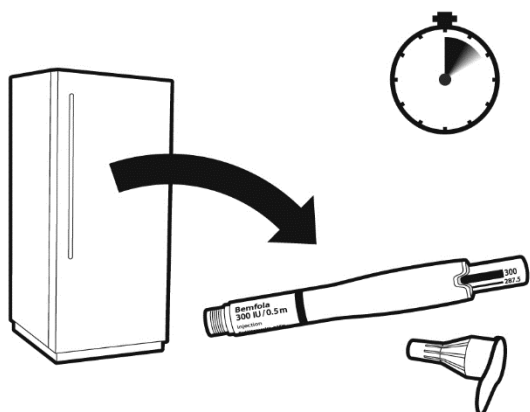

Поставяйте инжекцията всеки ден приблизително по едно и също време. Извадете писалката от хладилника 5 до 10 минути преди да я използвате.

Забележка: проверете дали лекарството не е замръзнало.

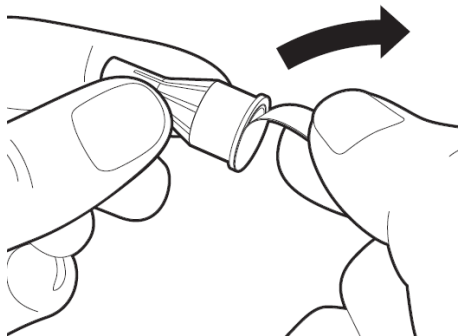

Подгответе иглата си за инжектиране

Вземете нова игла - използвайте само иглите за еднократна употреба, предоставени в опаковката. Дръжте здраво външната капачка на иглата. Всеки път проверявайте дали отлепящият се етикет на външната капачка на иглата не е повреден и дали е залепен плътно. Махнете отлепящия се етикет от инжекционната игла.

Внимание: Ако отлепящият се етикет е повреден или не е залепен плътно, не използвайте иглата. Изхвърлете я в контейнер за остри предмети. Вземете нова игла.

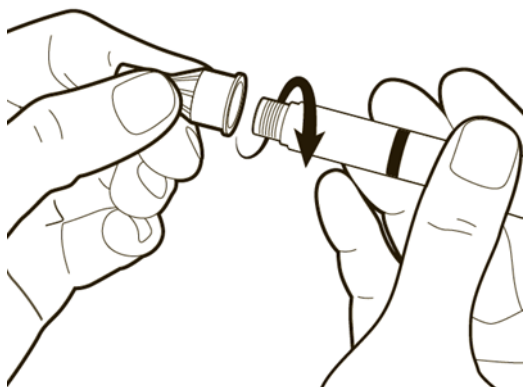

Прикрепете иглата. Хванете писалката от страни и дръжте иглата в една линия с нея, докато прикрепяте иглата. Завийте иглата докрай по посока на часовниковата стрелка към върха на писалката, докато се закрепи здраво. Уверете се, че иглата е правилно закрепена на писалката, така че да е в права позиция.

Внимание: Не затягайте прекалено силно иглата. Не натискайте бутона за задаване на дозата, докато поставяте иглата.

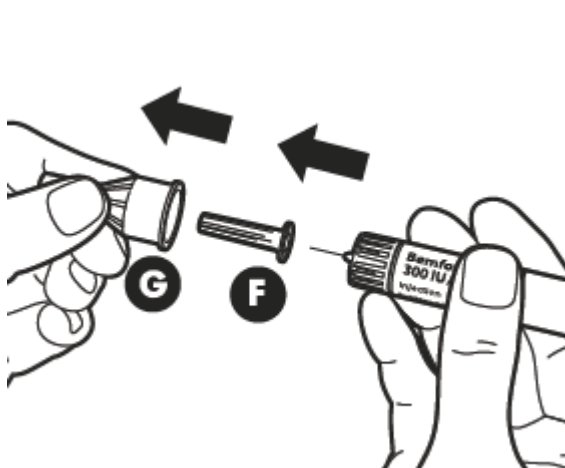

Правилна позиция на иглата

Неправилна позиция на иглата

Отстранете външната капачка на иглата (G). Запазете капачката за по-късно. Тя ще Ви трябва след като се инжектирате, за да изхвърлите писалката.

Отстранете вътрешната капачка на иглата (F).

Уверете се, че иглата е в правилната позиция.

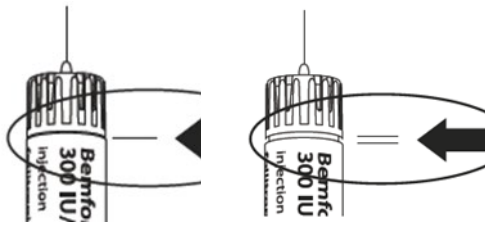

4. Задаване на дозата, предписана от Вашия лекар

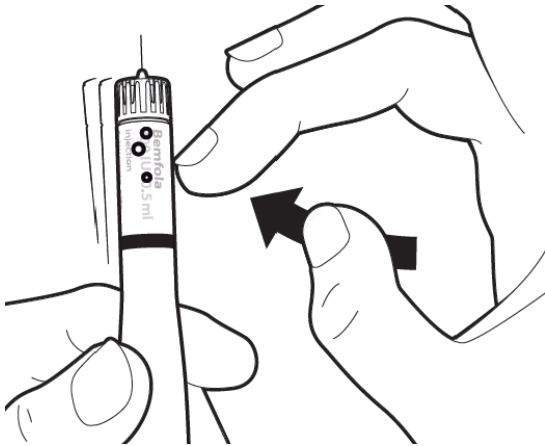

Първо, хванете писалката така, че поставената игла да е насочена нагоре. За да премахнете въздушните мехурчета от системата, леко почукайте от страни на писалката, за да накарате наличните въздушни мехурчета да се издигнат до върха.

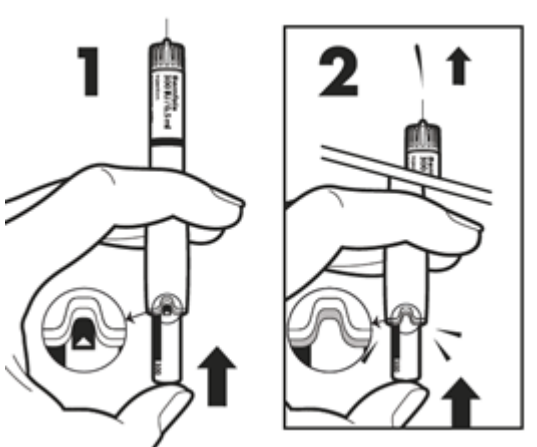

Като държите писалката насочена нагоре, натиснете **бутона за дозата**, докато **лентата за активиране** с малката стрелка се скрие. Трябва също да чуete щракване и малко течност ще излезе навън (това е нормално). Писалката вече е готова за задаване на дозата.

Внимание:

Ако не изпръска никакво количество течност или се установи изтичане на течност на мястото на свързване на иглата и писалката, писалката не трябва да се използва. Уведомете Вашия лекар или фармацевт, ако забележите някакви проблеми.

Внимателно завъртете бутона за задаване на дозата, докато отметката на предписаната Ви доза се изравни със средата на вдлъбнатината на писалката.

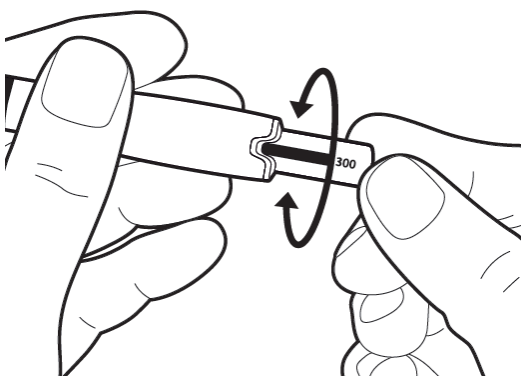

Забележка: При Vetfola 75 IU/0,125 ml предварително напълнена писалка, бутонът за задаване на дозата не може да направи пълен кръг, но все пак може да се завърти в обратна посока. Писалката вече е готова за инжектиране.

Внимание:

Не натискайте повече бутона за задаване на дозата.

5. Инжектиране на дозата

Сега сте готови да поставите веднага инжекцията си: Вашият лекар или медицинска сестра са Ви посъветвали къде да поставите инжекцията (напр. корема, предната част на бедрото). За да сведете до минимум дразненето на кожата, всеки ден избирайте различно място за инжектиране.

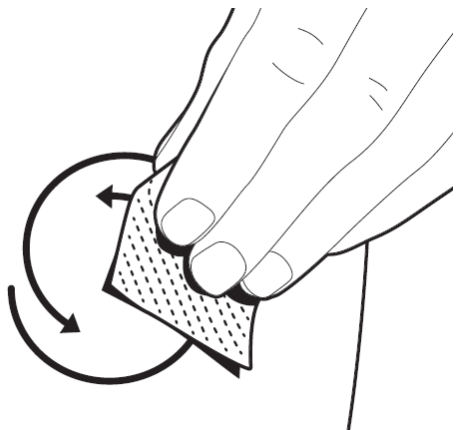

Почистете мястото на инжектиране с тампона, напоен със спирт, наличен в опаковката, като използвате кръгови движения. Изчакайте няколко секунди, докато спиртът се изпари от кожата и тя изсъхне, преди да инжектирате.

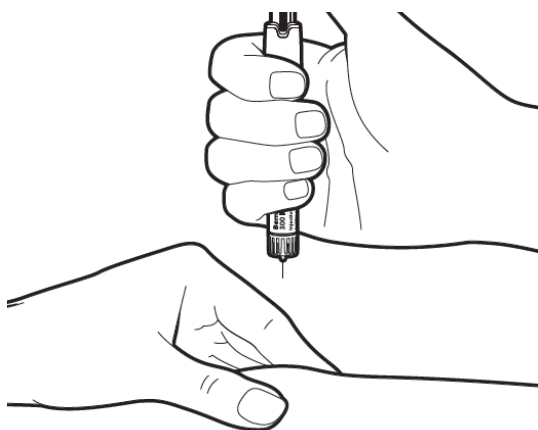

Проверете отново дали необходимата доза е показана върху писалката. Леко захванете кожата на мястото на инжектиране. Задръжте писалката приблизително под прав ъгъл (90⁰-ов ъгъл) и с едно стабилно движение въведете иглата докрай в кожата си.

Внимание: Докато въвеждате иглата, не натискайте бутона за задаване на дозата и не променяйте ъгъла на иглата при въвеждане.

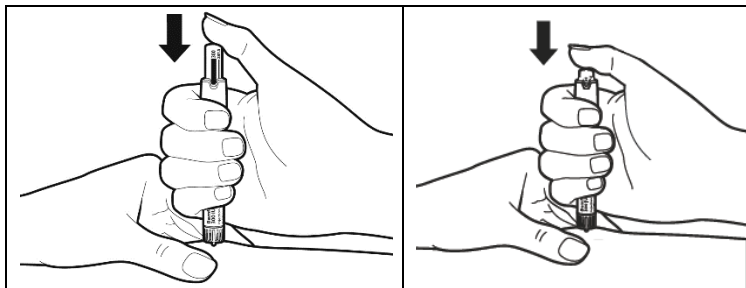

След като иглата е напълно въведена в мястото на инжектиране, натиснете бавно и непрекъснато бутона за задаване на дозата, докато спре и линията на зададената доза се скрие.

Не изваждайте иглата веднага, изчакайте поне **5 секунди**, преди да извадите иглата, за да сте

сигурни, че сте
инжектирали пълната доза.
След изваждането на
иглата: почистете кожата с
тампон, напоен със спирт,
като правите кръгови
движения на място на
инжектиране.

Внимание: Ако по време на
инжектиране се установи
изтичане на течност на
мястото на свързване на
иглата и писалката,
уведовете Вашия лекар
или фармацевт.

6. След инжектирането

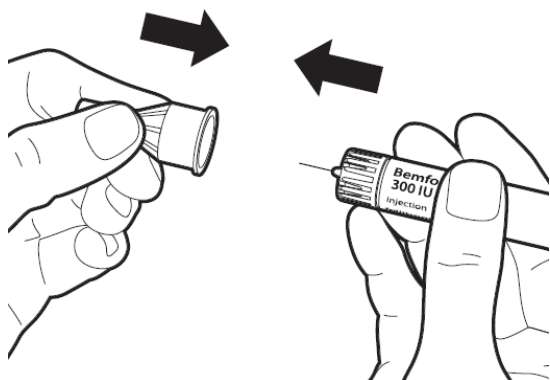

Внимателно поставете обратно външната капачка върху иглата.

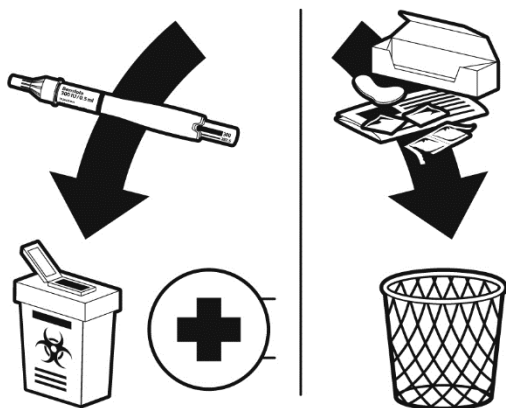

Можете да използвате предварително напълнената писалка за инжектиране само веднъж и трябва да изхвърлите писалката, дори ако в нея остане течност след инжектиране. Изхвърлете картонената кутия, вътрешната капачка на иглата, отлепящия се етикет, тампона, напоен със спирт, и Инструкциите за употреба в обикновен контейнер за домашни отпадъци. Не изхвърляйте лекарствата в мивката или тоалетната или в контейнера Ви за домашни отпадъци. Използваната писалка трябва да бъде изхвърлена в контейнер за остри предмети и да бъде върната на аптеката за правилно унищожаване. Попитайте Вашия фармацевт как да изхвърляте лекарствата, които вече не използвате.